



MINISTÉRIO DA DEFESA NACIONAL
EXÉRCITO
DIREÇÃO DE FINANÇAS

INSTRUÇÃO TÉCNICA N.º 08/2019

FUNDO DE MANEIO – PROCEDIMENTOS CONTABILISTICOS

Data: 20-SET-19
Versão: V.2.0
Refª:

Registo de Alterações

Versão	Data	Item	Observações/Pág.
1.0	07JAN19	Alterações decorrentes da implementação do SNC-AP	
2.0	20SET19	Alteração das contas do razão (2789291300 - O Credores - Mov. Fundo Maneio e 2789191003 - Outros Devedores- Forn. Fundo de Maneio (Rec)) decorrente da alteração ao nível do Plano de Contas Central em 24DEC18	Várias

Índice

1. FINALIDADE	3
2. ENQUADRAMENTO.....	3
3. EXECUÇÃO	4
A. CONSTITUIÇÃO DO FM	4
(1) Criação do fornecedor responsável pelo FM	4
(2) Criação do NPD do FM : Transação ZMMNPD1.....	7
(3) Criação do cabimento e compromisso do FM: Transação ZZFMY1	11
(4) Lançamento da fatura ao responsável do FM: Transação F-43	14
(5) Elaboração da PAP	20
(a) Criação: Transação ZFM_12FIBI05.....	21
(b) Solicitação de Aprovação: Transação PFM_12FIBI05	22
(6) Recebimento do FM na conta bancária do IGCP da UEO	24
(a) Fatura a Cliente Extraorçamental: Transação FB01.....	24
(b) Recebimento na conta IGCP: Transação F-28.....	28
(7) FM dos Elementos Nacionais Destacados (END).....	30
(a) Transferência do FM dos END para a conta do TOTTA da DFin.....	31
(b) Levantamento do dinheiro da conta do TOTTA da DFin.....	35
1 Fatura a Fornecedor Extraorçamental: Transação FB01.....	35
2 Elaboração da PAP: Transação ZFM 12FIBI05.....	38
a Criação: Transação ZFM 12FIBI05	38
b Solicitação de Aprovação: Transação ZFM 12FIBI05	40
c Aprovação: Transação ZFM 12FIBI05	41
3 Pagamento Extraorçamental: Transação F-53:.....	43
B. UTILIZAÇÃO DO FM.....	45
(1) Pagamentos efetuados através de transferência bancária	45
(a) Lançamento de fatura extraorçamental a fornecedor:Transação FB01	46
(b) Elaboração da PAP: Transação ZFM_12FIBI05.....	49
1 Criação: Transação ZFM_12FIBI05.....	49
2 Solicitação de Aprovação: Transação PFM_12FIBI05	50
3 Aprovação: Transação PFM_12FIBI05	52
(c) Pagamento Extraorçamental: Transação F-53.....	53
(2) Pagamentos recorrendo ao cartão de crédito.....	56
(a) Levantamento de dinheiro (cash advance)	57
1 Fatura a Cliente Extraorçamental: Transação FB01.....	57
2 Recebimento na conta IGCP: Transação F-28.....	61
3 Pagamento da fatura a fornecedor em numerário	63
a Lançamento de fatura extraorçamental a fornecedor: Transação FB01	63
b Elaboração da PAP:	66
i. Criação: Transação ZFM_12FIBI05	66
ii. Solicitação de Aprovação: Transação PFM_12FIBI05	67
iii. Aprovação: Transação PFM_12FIBI05	69
4 Pagamento Extraorçamental: Transação F-53.....	71
5 Depósito do remanescente	74
(b) Pagamentos de serviços, contabilização do Débito Direto do IGCP	77
1 Lançamento de fatura extraorçamental a fornecedor: Transação FB01	78
2 Elaboração da PAP:.....	81
a Criação: Transação ZFM_12FIBI05	81
b Solicitação de Aprovação: Transação PFM_12FIBI05	82
c Aprovação: Transação PFM_12FIBI05.....	84
3 Pagamento Extraorçamental: Transação F-53.....	85
C. RECONSTITUIÇÃO DO FUNDO DE MANEIO	88
(1) Criação de cabimento e compromisso em simultâneo: Transação ZZFMY1.....	88
(2) Registo orçamental das faturas pagas por FM	91
(3) Elaboração da PAP	96
(a) Criação: Transação ZFM_12FIBI05.....	97
(b) Solicitação de Aprovação: Transação PFM_12FIBI05	98
(4) Recebimento do reembolso na conta Homebanking da UEO.....	100
(a) Fatura a cliente Extraorçamental: Transação FB01	100
(b) Recebimento na conta IGCP: Transação F-28.....	104

(5) <i>Compensação da conta 2789291300:Transação F-03</i>	106
D. LIQUIDAÇÃO DO FUNDO DE MANEIO	108
E. ARQUIVO DOCUMENTAL DO FUNDO DE MANEIO E PRESTAÇÃO DE CONTAS	109
4. INSTRUÇÕES DE COORDENAÇÃO	111
ANEXOS.....	112
ANEXO A – FLUXOS CONTABILÍSTICOS DO PROCESSO DO FM	112
(1) <i>Constituição FM</i> :.....	112
(2) <i>Reconstituição do FM</i>	113
(3) <i>Liquidação do FM</i>	114
ANEXO B - FLUXO DA UTILIZAÇÃO DO CARTÃO DE CRÉDITO.....	117



MINISTÉRIO DA DEFESA NACIONAL
EXÉRCITO
DIREÇÃO DE FINANÇAS

Instrução Técnica n.º 08/2019

ASSUNTO: FUNDO DE MANEIO – PROCEDIMENTOS CONTABILÍSTICOS

Ref.^a:

- a) Circular n.º 01/2016 – Instruções Relativas ao Fundo de Maneio
- b) Circular n.º 02/2016 – Cartão IGCP – Normas de Utilização
- c) Decreto-Lei n.º 192/2015, de 11 de Setembro (Sistema de Normalização Contabilística para as Administrações Públicas).

1. FINALIDADE

A presente Instrução Técnica (IT) tem como objetivo definir os procedimentos contabilísticos em SIG, no âmbito da constituição, utilização, reconstituição, liquidação e prestação de contas do Fundo de Maneio (FM), à luz do novo Sistema Contabilístico para as Administrações Públicas (SNC-AP).

2. ENQUADRAMENTO

- a. Conforme estabelecido no art.º 32 do Dec. Lei n.º 155/92 de 28 de julho, podem ser constituídos FM em nome dos respetivos responsáveis, para satisfazer pagamentos de despesas de pequeno montante, em termos a definir anualmente no Dec. Lei de Execução Orçamental.
- b. O FM é tramitado segundo as seguintes fases:
 - (1) **Constituição** – corresponde à atribuição de uma determinada verba ao responsável pelo FM, e a sua criação está pendente da existência de um regulamento de FM aprovado.
 - (2) **Reconstituição** – correspondente ao processamento orçamental das despesas pagas por FM e respetiva reconstituição, de forma a devolver ao seu responsável o valor total do FM que lhe está atribuído. O n.º de reconstituições não deve ultrapassar o n.º máximo definido no regulamento do FM.

- (3) **Reposição/Liquidação** – corresponde à devolução pelo responsável do FM, até à data limite definida no regulamento, dos valores à sua guarda, de modo a que se realize a extinção do FM.

3. EXECUÇÃO

a. CONSTITUIÇÃO DO FM

(1) Criação do fornecedor responsável pelo FM

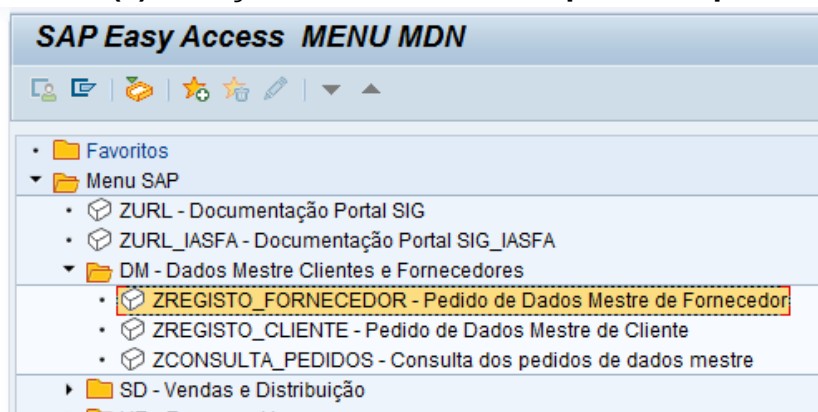

DUPLO CLIQUE

The screenshot shows the 'Pedido de registo de fornecedores' form. The title bar reads 'Pedido de registo de fornecedores'. The form contains the following fields and options:

- Grupo de contas: z008
- Identificar Fornecedor:
 - Fornecedor: [Empty text box]
 - Nº Id.Fiscal: pt204589100
- Tipo de Pedido:
 - Financeira
 - Logística
 - Expansão
 - Criar Filial

Preencher os seguintes campos:

Grupo de contas: Z008 (Tesoureiros / Resp. F. Maneio)

Nº Id. Fiscal: Nº de contribuinte do responsável do FM

Colocar pisco em Financeira

ENTER

Pedido de registo de fornecedores	
Dados para contacto	
Empresa	4000
Nome para contacto	D7901573
Telefone	217120110
Endereço e-mail	jp@mail.exercito.pt

Preencher os seguintes campos:

Telefone: 2xxxxxxx

Endereço e-mail: xxx@mail.exercito.pt

ENTER

Dados Gerais de Fornecedor - Contactos	
Anterior	
Nome	
Forma de tratamento	TEN
Nome	João Pinheiro
Termos de Pesquisa	
Termo pesquisa 1/2	204589100
Endereço	
Rua	Campo Santa Clara Nº34
Rua 2	
Código postal	1100-469 Lisboa
País	pt Região pt
Comunicação	
Idioma	Português
Telefone	217120110 Extensão
Telemóvel	
Fax	
E-mail	
Endereço de e-mail	N. S. Observações
jp@mail.exercito.pt	<input type="radio"/> <input type="checkbox"/>
	<input type="radio"/> <input type="checkbox"/>

Preencher os seguintes campos:

Forma de Tratamento: xxx

Nome: Nome do Responsável do FM

Endereço: Morada da UEO

Telefone: 2xxxxxxx

Endereço de e-mail: xxx@mail.exercito.pt

ENTER

Dados Gerais de Fornecedor - Dados G

Anterior Seguinte

Dados Fiscais
 N.º Id.Fiscal: PT233265813
 Cod. Rep. Fin.:

Dados Bancários
 País: PT N.º Agência: 07810112 N.º Conta bancária: 01120011335 CC: 88
 IBAN: PT50078101120112001172388
 SWIFT/BIC: IGCPTPL

Submeter Comprovativo

Dados de Seg. Social
 Dt emissão Seg Soc:
 Validade (meses):
 Ausência Dívida Em análise

Submeter Comprovativo

Recebedores
 Receb.dif.permanente:

Submeter Comprovativo

Receb.div.	Nome

Preencher os seguintes campos:

Dados bancários: IBAN da conta da U/E/O sediada no IGCP

Submeter comprovativo de IBAN

Submeter novamente comprovativo de IBAN do IGCP no receb.dif.permanente

ENTER

Dados de Empresa

Anterior

Administração de Contas
 Grupo de contas: Z008
 Soc.parc.negs.:
 Cta.concil.: 2789191003
 GrpAdmin Tesour.: F02

Condições de pagamento
 Cond.pgto.: 0001

2789291300

Preencher os seguintes campos:

Cta. Concil.: 2789291300

GrpAdminTesour: F02

Cond.pgto: 0001

ENTER

O sistema devolve a seguinte mensagem:

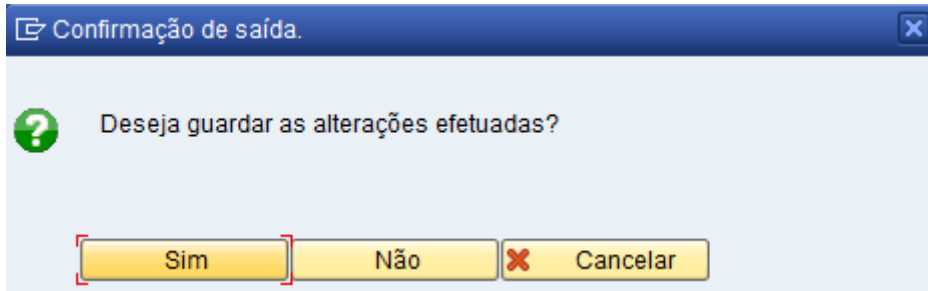

Clicar em

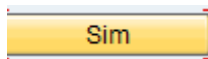

O sistema devolve a seguinte informação:

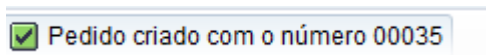

(2) Criação do NPD do FM : Transação ZMMNPD1

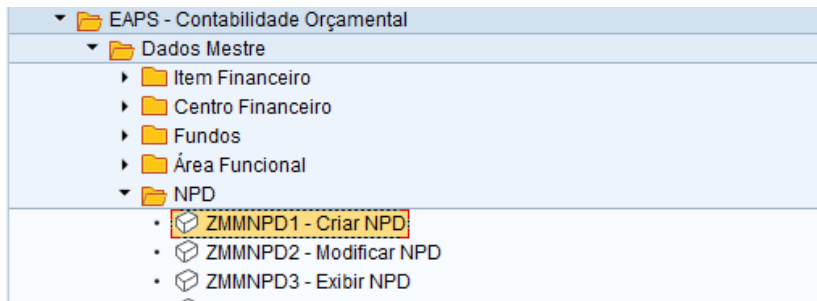

DUPLO CIQUE

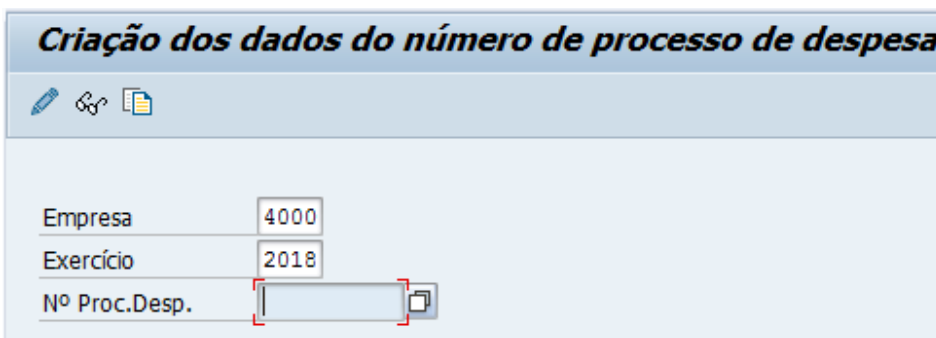

Preencher o seguinte campo:

Empresa: 4000

ENTER

Criação dos dados do número de processo de despesa

Texto Fundamento Necessidade

Empresa 4000 Moeda EUR

Exercício 2018

Nº Proc.Desp.

Moeda Estrangeira Taxa câmbio

1,00000 = EUR

0,00000 = 1,00000 EUR

Dados Gerais Dados Legais Fornecedores Lotes Bens e Serviços Rubricas Fundo Maneio CaFs

Data do NPD 28.11.2018 Criado 28.11.2018 / D7901573

Obj. Aquisição **Constituição FM UEO**

Categoria NPD FM Fundo de Maneio

Status do NPD A Activo

NPD Superior? NPD Superior

Vencimentos ou Abono

Pagam/ Estado?

Subsídios/Subvenções

Juros de mora

Centro 4202 UNIDADE DE APOIO (Cmd Pess)

Divisão 4202 Comando do Pessoal

Cent.financieiro 4202.0224 CmdPess-CmdPess-DC-O

Leilão

Negociação

Aceita Variantes

Publicação JOUE

FM FVA

Elemento Acção

Inf. Adicional

Critério aval.

Preencher os seguintes campos:

Ob. Aquisição: Constituição FM_UEO

Categoria NPD: FM

Status do NPD: A (ativo)

Centro: Divisão U/E/O

Centro Financeiro: 4xxx.xxxx

Indicar se FM é: FM (Fundo Maneio) ou FVA (Fundo Viagens Alojamento)

ENTER

Clicar na tela “DADOS LEGAIS”

Criação dos dados do número de processo de despesa

Texto Fundamento Necessidade

Empresa 4000 Moeda EUR

Exercício 2018

Nº Proc.Desp.

Dados Gerais **Dados Legais** Fornecedores Lotes Bens e Serviços

Enquadramento Legal

Cód. Procedim/

Forma Adjudic.

Código dispensa

Acordo Quadro

Entidade Competente

Ent. Competente 8 O COMANDANTE DO COMANDO DE PESSOAL

Pela Ent. Comp.

Preencher o seguinte campo:

Entidade competente: Inserir o CMDT/DIR/CH responsável pela U/E/O.

Clicar na tela “FUNDO DE MANEIO”

Criação dos dados do número de processo de despesa

Texto Fundamento Necessidade

Empresa 4000 Moeda EUR
 Exercício 2018
 Nº Proc.Desp.

Moeda Estrangeira Taxa câmbio
 1,00000 = EUR
 0,00000 = 1,00000 EUR

Dados Gerais Dados Legais Fornecedores Lotes Bens e Serviços Rubricas **Fundo Maneio** Caf's

Dados Fundo de Maneio

Finalidade/Justificação Constituição FM da UEO
 Responsável FM 800206
 Entidade Autorizadora Direção Finanças
 Data de Constituição 28.11.2018 Período de Validade 28.11.2018 a 31.12.2018
 Valor FM 1000 Nº máx de reconstituições 12

Dotação Orçamental

Item	Classif. Económica	Fundo	Classif. Funcional	Valor Fundo de Maneio
------	--------------------	-------	--------------------	-----------------------

Preencher os seguintes campos:

Finalidade/justificação: Constituição do FM_ U/E/O

Responsável FM: Fornecedor em SIG do responsável do FM

Entidade Autorizadora: Diretor de Finanças

Data de Constituição: Data do despacho que o regulamento de constituição do FM

Período de Validade: Data de início e fim do período de vigência do FM

Valor do FM: Valor total do FM

Nº Máx de reconstituições: nº de vezes que o FM pode ser reconstituído

Clicar em INSERIR LINHA NA TABELA DOTAÇÕES ORÇAMENTAIS

Criação dos dados do número de processo de despesa

Texto Fundamento Necessidade

Empresa 4000 Moeda EUR
 Exercício 2018
 Nº Proc.Desp.

Moeda Estrangeira Taxa câmbio
 1,00000 = EUR
 0,00000 = 1,00000 EUR

Dados Gerais Dados Legais Fornecedores Lotes Bens e Serviços Rubricas **Fundo Maneio** Caf's

Dados Fundo de Maneio

Finalidade/Justificação CONSTITUIÇÃO FM DA UEO
 Responsável FM 800206
 Entidade Autorizadora DIREÇÃO FINANÇAS
 Data de Constituição 28.11.2018 Período de Validade 28.11.2018 a 31.12.2018
 Valor FM 1.000 Nº máx de reconstituições 12

Dotação Orçamental

Item	Classif. Económica	Fundo	Classif. Funcional	Valor Fundo de Maneio
1	D.02.02.13	10.1110006	123	100,00
2	D.02.02.10	10.1110006	123	200,00
3	D.02.01.08	10.1110006	123	700,00

Preencher a tabela de acordo com as classificações orçamentais e valores que foram autorizadas para constituição do FM.

Preencher os seguintes campos:

Classificador económica: Item da despesa

Fundos: xx.xxx0xxx

Classificador funcional:123

Valor Fundo de Maneio: montante atribuído à respetiva rúbrica

No caso de terem classificações orçamentais em que pretendam realizar despesa através de fundo de maneiio, mas essa classificação não conste nos itens financeiros da constituição devem preencher a tabela Classificações orçamentais autorizadas.

Clicar em INSERIR LINHA NA TABELA CLASSIFICAÇÕES ORÇAMENTAIS AUTORIZADAS

Modificação dos dados do número de processo de despesa

Empresa: 4000 Moeda: EUR
 Exercício: 2018
 Nº Proc.Desp.: 9401800052

Moeda Estrangeira: 1,00000 = Taxa câmbio: EUR
 0,00000 = 1,00000 EUR

Dados Gerais | Dados Legais | Fornecedores | Lotes | Bens e Serviços | Rubricas | **Fundo Maneio** | Ca's

Dados Fundo de Maneio

Finalidade/Justificação: CONSTITUIÇÃO FM DA UEO
 Responsável FM: 800206
 Entidade Autorizadora: DIREÇÃO FINANÇAS
 Data de Constituição: 28.11.2018 Período de Validade: 28.11.2018 a 31.12.2018
 Valor FM: 1.000 Nº máx de reconstituições: 12

Dotação Orçamental

Item	Classif. Económica	Fundo	Classif. Funcional	Valor Fundo de Maneio
1	D.02.02.13	10.1110006	123	100,00
2	D.02.02.10	10.1110006	123	200,00
3	D.02.01.08.A0.00	10.1110006	123	700,00

Classificações Orçamentais Autorizadas

Item	Centro Financeiro	Classif. Económica	Fundo	Classif. Funcional
1	4202.0224	D.02.01.21	10.1110006	123
2	4202.0224	D.02.01.19	10.1110006	123
3	4202.0224	D.02.01.05	10.1110006	123

Preencher os seguintes campos:

Centro Financeiro: 4xxx.xxxx

Classificador económica: Item da despesa

Fundos: xx.xxx0xxx

Classificador funcional:123

Clicar em **GRAVAR** 

O sistema devolve a seguinte mensagem:

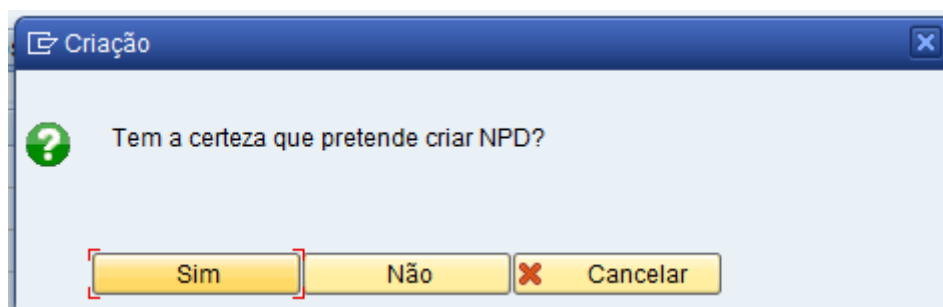

Clicar em 

O sistema devolve a seguinte informação:

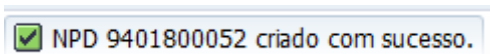

(3) Criação do cabimento e compromisso do FM: Transação ZZFMY1

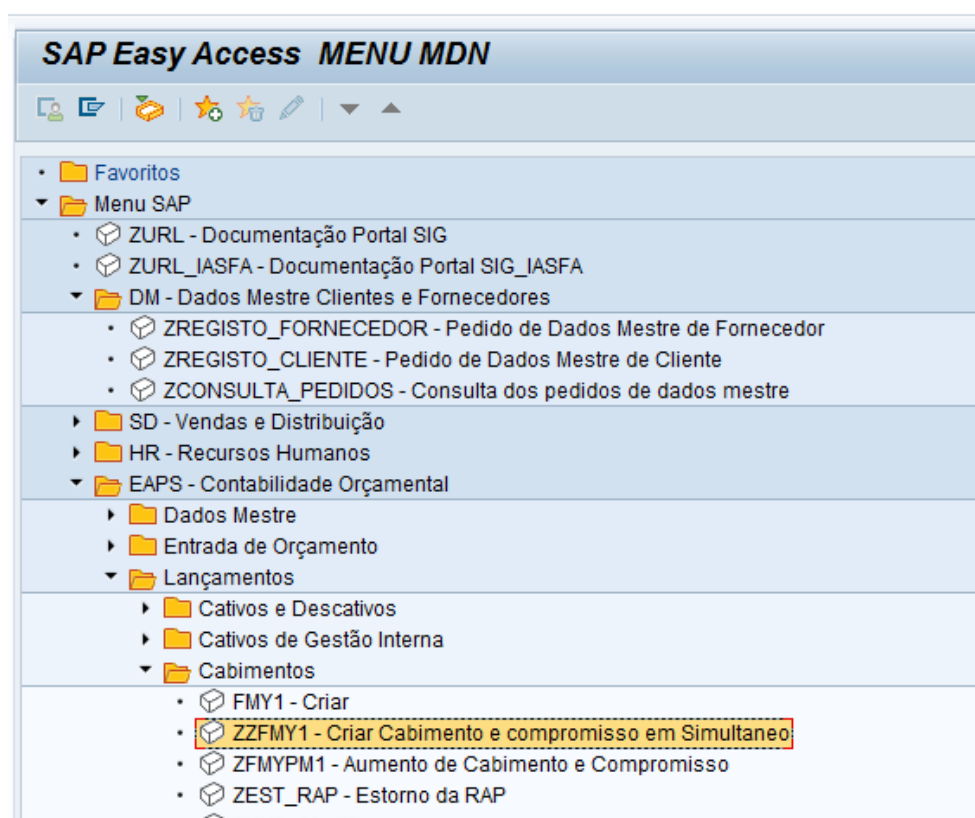

DUPLO CLIQUE

Criar pré-comprometimento de recursos: 1ª tela

Tp.doc.

Data do documento

Data lançamento

Empresa Exército

Moeda/taxa de câmbio

Data de conversão

Preencher os seguintes campos:

Tp. Doc.: 40 (OBRIGATÓRIO - Cab Fundo Maneio, Emp 4000)
Moeda/taxa de câmbio: EUR

ENTER

Criar pré-comprometimento de recursos: Tela síntese

Entrada

Nº documento novo Data documento

Tp.doc. Cab Fundo Maneio, Emp 4... Dt.lançamento

Empresa Exército Moeda/taxa câm.

Texto doc.

Moeda

Soma total

Itens doc.							
It...	Montante total	Montante origem	Texto	Item financeiro	Cen.financieiro	Fundos	Área funcional
1	100,00	100,00	Constituição FM	D.02.02.13.03	4202.0224	10.1110006	123
2	200,00	200,00	Constituição FM	D.02.02.10.05	4202.0224	10.1110006	123
3	700,00	700,00	Constituição FM	<input type="text" value="D.02.01.08.A0.00"/>	4202.0224	10.1110006	123

Preencher os seguintes campos, conforme o NPD que foi criado anteriormente:

Montante de origem: xxxxxx €
Texto: Constituição do FM_ U/E/O
Item financeiro: D.xx.xx.xx.xx
Centro financeiro: 4xxx.xxxx
Fundos: 10.1110006
Área Funcional: 123
Centro de custo: 4xxxxxxxxx
Vencimento em: 31.12.xxxx

Clicar em “DADOS DO CABEÇALHO”



Preencher o seguinte campo:

Nº Proc. Desp: xxxxxxxx

Clicar em validar 

GRAVAR 

O sistema solicita o nº de fornecedor para a criação do compromisso:

Preencher o campo do fornecedor:

Fornecedor: fornecedor do responsável do FM_8xxxxx

Clicar em CRIAR COMPROMISSO

O sistema devolve a seguinte informação:

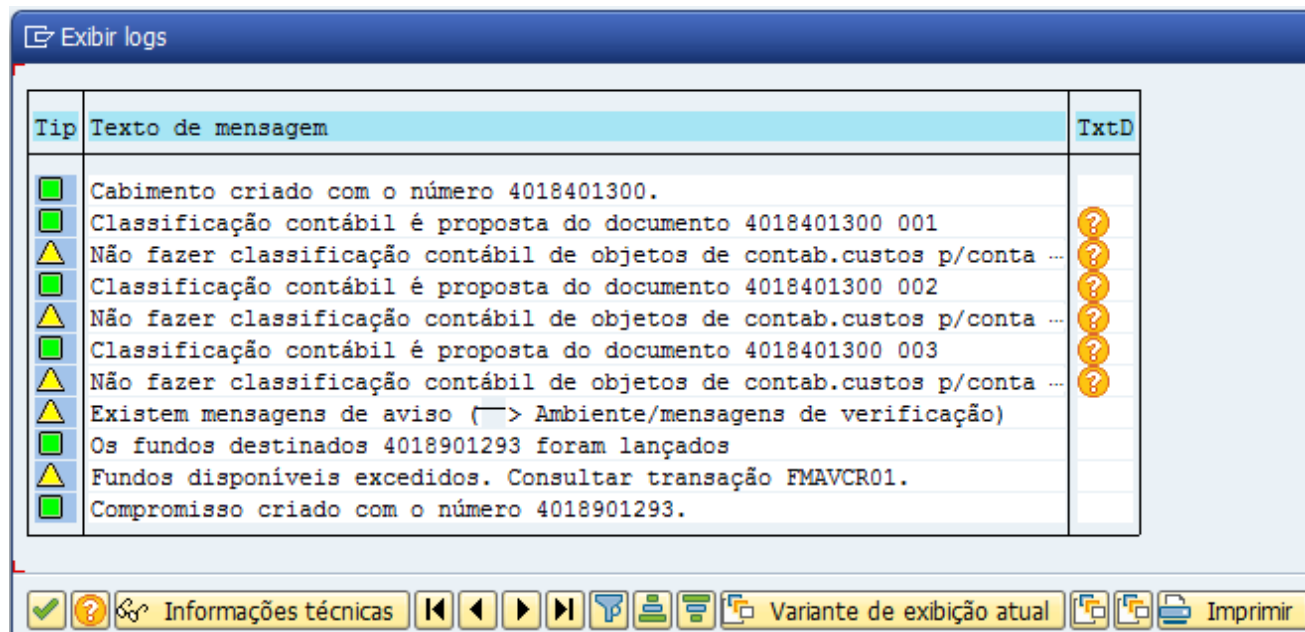

(4) Lançamento da fatura ao responsável do FM: Transação F-43

Aplicável apenas a U/E/O excluídas do processo de desagregação do fluxo logístico do financeiro.

As U/E/O abrangidas pelo processo de desagregação do fluxo logístico do financeiro, colocam no correspondente portal, o despacho que aprova a constituição do FM, em formato pdf com a seguinte designação: "FM_N.º do Compromisso". **Exemplo:** FM_4018901293.pdf

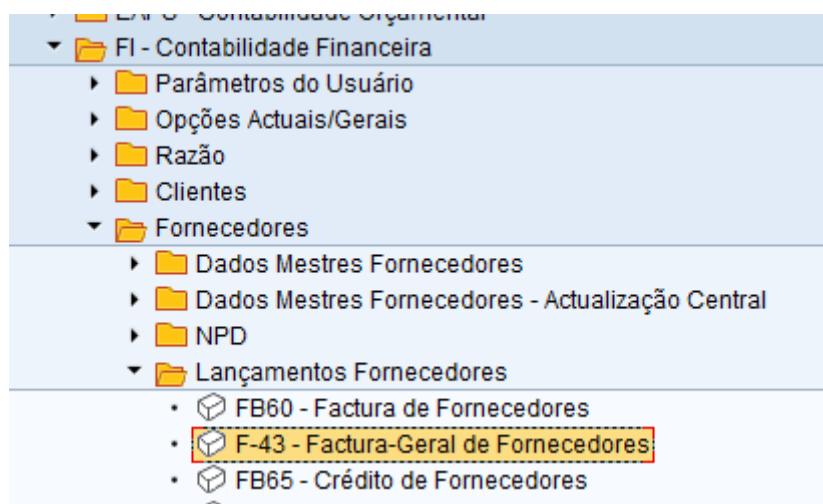

DUPLO CLIQUE

Entrar fatura do fornecedor: Dados do cabeçalho

Documento memorizado Modelo de classificação contábil Entrada rápida Lançar com modelo

Data documento	<input type="text" value="28.11.2018"/>	Tp.doc.	<input type="text" value="40"/>	Empresa	<input type="text" value="4000"/>
Data lançamento	<input type="text" value="28.11.2018"/>	Período	<input type="text" value="11"/>	Moeda/taxa câm.	<input type="text" value="EUR"/>
Nº documento	<input type="text"/>	Data conversão	<input type="text"/>	Nº interempr.	<input type="text"/>
Referência	<input type="text" value="FM_DFIN_2018"/>				
Txt.cab.doc.	<input type="text" value="FM_DFIN_2018"/>				
Div.parceiro	<input type="text"/>				

1º item do documento

ChvLnçt Conta d.RzE TMv

Preencher os seguintes campos:

Data documento: XX.XX.XXXX

Tp. Doc: Obrigatório ser **40 (Atribuição de Fundo de Maneio)**

Referência: FM U/E/O

Txt.cab.doc. FM U/E/O

ChvLnçt: 31

Conta: Código Fornecedor Responsável FM

ENTER

criar Atribuição F.Maneio: Inserir Item fornecedor

Dados adicionais Modelo de classificação contábil Entrada rápida Imp

Fornecedor	<input type="text" value="800206"/>	JOSÉ ALVES DOS SANTOS	Razão	<input type="text" value="2789190003"/>
Empresa	<input type="text" value="4000"/>	RUA DE PAREDES		
Exército		PÓVOA DE VARZIM		

Item 1 / Fatura / 31

Montante	<input type="text" value="1000"/>	EUR		
	<input type="checkbox"/> Calcular IVA			
Divisão	<input type="text" value="4202"/>			
Cond.pgto.	<input type="text" value="0001"/>	Dias / %	<input type="text"/>	<input type="text"/>
Data base	<input type="text" value="28.11.2018"/>	Fixado	<input type="checkbox"/>	
Base descon.	<input type="text"/>	Mont.descon.	<input type="text"/>	
Bloq.pgto.	<input type="checkbox"/>	Fat.relacion	<input type="text"/>	<input type="text"/>
Ref.pgto.	<input type="text"/>	FrmPgto	<input type="checkbox"/>	
Atribuição	<input type="text"/>	CódInvest	<input type="checkbox"/>	
Texto	<input type="text" value="Constituição FM UEO"/>			

Item seguinte do documento

ChvLnçt Conta Cód.RzE Nova empr.

Preencher os seguintes campos:

Montante: valor a constituir do FM (**TOTAL**)

Divisão: 4xxx

Texto: Constituição FM UEO

ChvLnçt: 29

Conta: Código Fornecedor Responsável FM

Cod.RzE: M

Texto: Constituição de FM U/E/O

ENTER

criar Atribuição F.Maneyo: Inserir Item fornecedor

Dados adicionais Modelo de classificação contábil Entrada rápida Imp

Fornecedor: 800206 JOSÉ ALVES DOS SANTOS Razão: 1180000000
 Empresa: 4000 RUA DE PAREDES
 Exército: PÓVOA DE VARZIM

Item 2 / Outros Credores / 29 M

Montante: 1000 EUR
 Calcular IVA
 Divisão: 4202
 Vencim.em: 28.11.2018
 Fat.relacion: / /
 Item fin.: D.02.02.13.03 Fnds.dest.: 4018901290
 Cen.fin.: 4202.0224 Fundo: 10.1110006
 ÁreaFuncion.: 123
 Contr.: / Tp.movimento:
 Atribuição:
 Texto: TxtsDesc.

Preencher os seguintes campos no ITEM 2:

Montante: xxxxxx € (Valor da primeira rúbrica do Compromisso criado anteriormente)

Divisão: 4xxx

Data de vencimento: data de lançamento da fatura

Fnds. Dest: nº do compromisso, alínea 1, criado no ponto anterior

ENTER

O sistema devolve a seguinte mensagem:

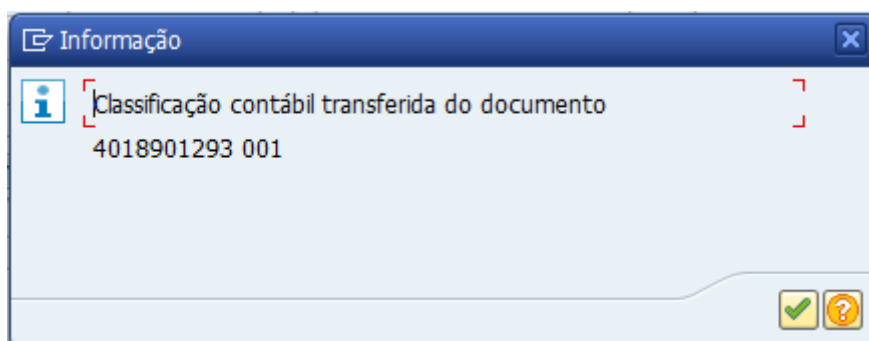

Clicar em

O sistema devolve a seguinte mensagem:

 Não fazer classificação contábil de objetos de contab.custos p/conta 1180000000

Clicar em ENTER

Preencher os seguintes campos:

ChvLnçt: 29

Conta: Código Fornecedor Responsável FM

Cod.RzE: M

Texto: Constituição de FM U/E/O

criar Atribuição F.Maneyo: Corrigir Item fornecedor

     Dados adicionais Modelo de classificação contábil  Entrada rápida  Impc

Fornecedor JOSÉ ALVES DOS SANTOS Razão

Empresa RUA DE PAREDES

Exército PÓVOA DE VARZIM

Item 2 / Outros Credores / 29 M

Montante EUR

Calcular IVA

Divisão

Vencim.em

Fat.relacion / /

Item fin. ds.dest.

Cen.fin. Fundo

ÁreaFuncion.

Contr. / Tp.movimento

Atribuição

Texto 

ENTER

Preencher os seguintes campos no ITEM 3:

Montante: xxxxxx € (Valor da segunda rúbrica do Compromisso criado anteriormente)

Divisão: 4xxx

Data de vencimento: data de lançamento da fatura

Fnds. Dest: nº do compromisso, alínea 2, criado no ponto anterior

ENTER

Clicar em 

O sistema devolve a seguinte mensagem:

 Não fazer classificação contábil de objetos de contab.custos p/conta 1180000000

ENTER

Preencher os seguintes campos:

ChvLnçt: 29

Conta: Código Fornecedor Responsável FM

Cod.RzE: M

Texto: Constituição de FM U/E/O

criar Atribuição F.Maneiro: Inserir Item fornecedor

Fornecedor: JOSÉ ALVES DOS SANTOS Razão:
 Empresa: RUA DE PAREDES
 Exército: PÓVOA DE VARZIM

Item 3 / Outros Credores / 29 M

Montante: EUR
 Calcular IVA
 Divisão:
 Vencim.em:
 Fat.relacion: / /
 Item fin.: Fnds.dest.:
 Cen.fin.: Fundo:
 ÁreaFuncion.:
 Contr.: / Tp.movimento:
 Atribuição:
 Texto:

Item seguinte do documento

ChvLnçt: Conta: Cód.RzE: TMv: Nova empr.:

Clicar em ENTER

Preencher os seguintes campos no ITEM 4:

Montante: xxxxxx € (Valor da terceira rúbrica do Compromisso criado anteriormente)

Divisão: 4xxx

Data de vencimento: data de lançamento da fatura

Fnds. Dest: nº do compromisso, alínea 3, criado no ponto anterior

ENTER

Clicar em 

O sistema devolve a seguinte mensagem:

 Não fazer classificação contábil de objetos de contab.custos p/conta 1180000000

ENTER

criar Atribuição F.Manexo: Inserir Item fornecedor

Dados adicionais Modelo de classificação contábil Entrada rápida Impo

Fornecedor: 800206 JOSÉ ALVES DOS SANTOS Razão: 1180000000
 Empresa: 4000 RUA DE PAREDES
 Exército: PÓVOA DE VARZIM

Item 4 / Outros Credores / 29 M

Montante: 700 EUR
 Calcular IVA
 Divisão: 4202
 Vencim.em: 28.11.2018
 Fat.relation: / /
 Item fin.: D.02.01.08.A0.00 Fnds.dest.: 4018901293 3
 Cen.fin.: 4202.0224 Fundo: 10.1110006
 ÁreaFuncion.: 123
 Contr.: / Tp.movimento:
 Atribuição:
 Texto: Constituição FM TxtDesc.

Efetuar estes lançamentos até estarem inscritas na fatura todas as rubricas que constituem o FM.

Clicar em Documento e Simular

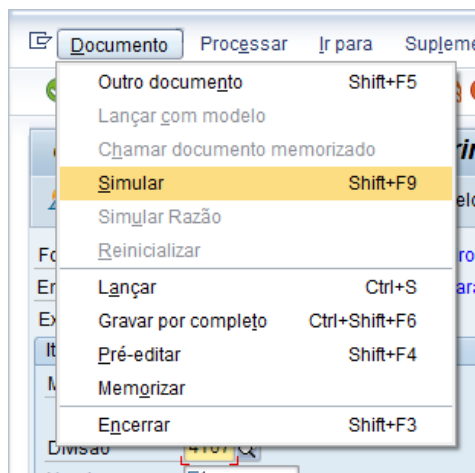

criar Atribuição F.Maneiro: Exibir Síntese

Moeda de exibição Pré-editar documento Modelo de classificação contábil Entrada rá

Data documento	28.11.2018	Tp.doc.	40	Empresa	4000
Data lançamento	28.11.2018	Período	11	Moeda	EUR
Nº documento	INTERNO	Exercício	2018	Data conversão	28.11.2018
Referência	FM_DFIN_2018			Nº interempr.	
Txt.cab.doc.	FM_DFIN_2018			Div.parceiro	

Itens na moeda do doc.

CL	Div.	Conta		EUR	Montante	Montante de
001	31	4202 0000800206	JOSÉ ALVES DOS SANT		1.000,00-	
002	29M	4202 0000800206	JOSÉ ALVES DOS SANT		100,00	
003	29M	4202 0000800206	JOSÉ ALVES DOS SANT		200,00	
004	29M	4202 0000800206	JOSÉ ALVES DOS SANT		700,00	

D 1.000,00 C 1.000,00 0,00 * 4 Itens

Verificar que todos os lançamentos estão corretamente efetuados e GRAVAR 
O sistema devolve a seguinte mensagem

Documento 1400000050 registrado na empresa 4000

NOTA: Esta fatura (140xxxxx) irá ser processada no ciclo normal da despesa entrando em PLC. Após o PLC ser aprovado será efetuada a respetiva PAP.

(5) Elaboração da PAP

Aplicável apenas a U/E/O excluídas do processo de desagregação do fluxo logístico do financeiro.

(a) Criação: Transação ZFM_12FIBI05

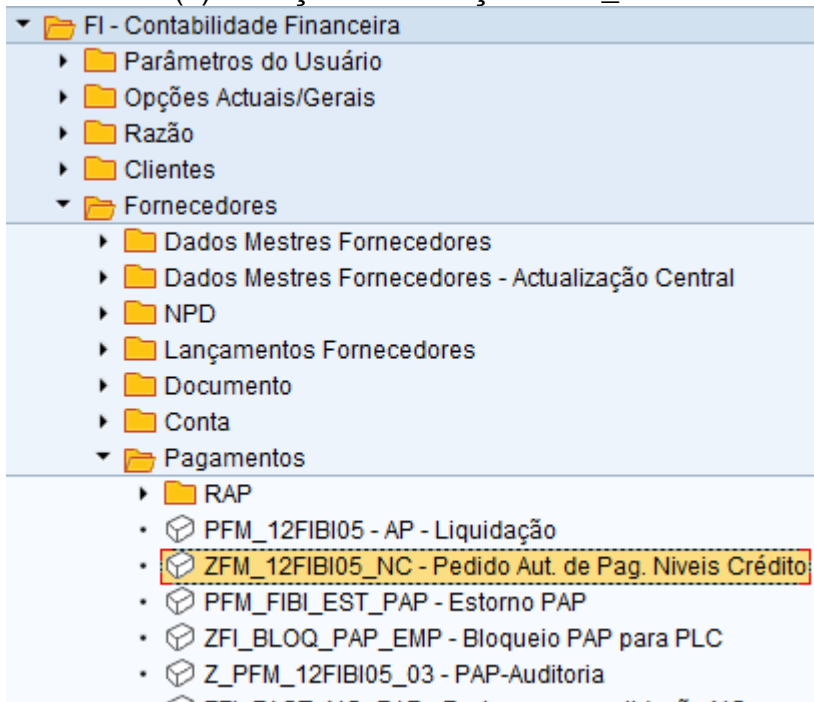

DUPLO CLIQUE

Proposta de Autorização de Pagamento

Empresa: 4000
Exercício: 2018

Criar/Adicionar Proposta

Data de lançamento: 28.11.2018
Data do próximo pagamento: 31.12.2018
Pagamento por Tesouraria:
Pagamento por Transferência:
Banco pagador: I400F I400F

Proposta de Pagamento:

Nº documento	1400000050	até	<input type="text"/>	
Tipo de documento	<input type="text"/>	até	<input type="text"/>	
Data do documento	<input type="text"/>	até	<input type="text"/>	
Data de lançamento	<input type="text"/>	até	<input type="text"/>	
Data de entrada	<input type="text"/>	até	<input type="text"/>	
Bloqueio pgto.	<input type="text"/>	até	<input type="text"/>	
FrmPgto	<input type="text"/>	até	<input type="text"/>	
Condições pgto.	<input type="text"/>	até	<input type="text"/>	
Centro financeiro	<input type="text"/>	até	<input type="text"/>	
Divisão	<input type="text"/>	até	<input type="text"/>	
<input checked="" type="checkbox"/> Fornecedor	<input type="text"/>	até	<input type="text"/>	
<input checked="" type="checkbox"/> Cliente	<input type="text"/>	até	<input type="text"/>	

Preencher os seguintes campos:

Data de lançamento: XX.XX.XXXX

Data do próximo pagamento: data posterior ao dia atual





Colocar o pisco no pagamento por transferência

Banco pagador: I400F

Nº de documento: colocar nº de fatura do FM, juntamente com todas as outras faturas da despesa que entraram no PLC.

Clicar em 

Proposta de Autorização de Pagamento

Leg. |  |  |  |  | Adicionar

Empresa xército Estado da PAP
 Nº Proposta Data Lançamento

Nome	Centro Fin.	Di...	Tp....	Data Doc.	Data Ve...	Montante Bruto	Deduções	Montante Líq...
0000800206 JOSÉ ALVES DOS SANTOS								
• 1400000050	4202.0224	4202	40	28.11.2018	28.11.2018	1.000,00	0,00	1.000,00
• Sub-Total						1.000,00	0,00	1.000,00
• TOTAL						1.000,00	0,00	1.000,00

Clicar em  Adicionar

O sistema gera o nº da PAP Autorização de pagamento 0200000704 criada.

(b) Solicitação de Aprovação: Transação PFM_12FIBI05

- FI - Contabilidade Financeira
 - Parâmetros do Usuário
 - Opções Actuais/Gerais
 - Razão
 - Clientes
 - Fornecedores
 - Dados Mestres Fornecedores
 - Dados Mestres Fornecedores - Actualização Central
 - NPD
 - Lançamentos Fornecedores
 - Documento
 - Conta
 - Pagamentos
 - RAP
 - PFM_12FIBI05 - AP - Liquidação
 - ZFM_12FIBI05_NC - Pedido Aut. de Pag. Níveis Crédito**
 - PFM_FIBI_EST_PAP - Estorno PAP
 - ZFI_BLOQ_PAP_EMP - Bloqueio PAP para PLC
 - Z_PFM_12FIBI05_03 - PAP-Auditoria

DUPLO CLIQUE













Proposta de Autorização de Pagamento

Criar/Adicionar Proposta

Empresa: 4000
 Exercício: 2018

Data de lançamento
 Data do próximo pagamento
 Proposta de Pagamento

Pagamento por Tesouraria
 Pagamento por Transferência
 Banco pagador:

Nº documento: até 
 Tipo de documento: até 
 Data do documento: até 
 Data de lançamento: até 
 Data de entrada: até 
 Bloqueio pgto.: até 
 FrmPgto: até 
 Condições pgto.: até 
 Centro financeiro: até 
 Divisão: até 
 Fornecedor: até 
 Cliente: até 

Alterar/Elim./Impr. Proposta

Proposta de Pagamento: 200000704

Preencher com os seguintes campos:

Empresa: 4000

Exercício: XXXX

Pisco em Alterar/Elim/Imp. Proposta

Proposta de Pagamento: Número da PAP gerado anteriormente

Executar 

Proposta de Autorização de Pagamento

| | | | | |

Empresa: 4000 Exercício: Estado da PAP: Preparação
 Nº Proposta: 200000704 Data Lançamento: 28.11.2018

Nome	Centro Fin.	Di...	Tp....	Data Doc.	Data Ve...	Montante Bruto	Deduções	Montante Líq...
0000800206 JOSÉ ALVES DOS SANTOS								
• 1400000050 <input checked="" type="checkbox"/>	4202.0224	4202	40	28.11.2018	28.11.2018	1.000,00	0,00	1.000,00
• Sub-Total						1.000,00	0,00	1.000,00
• TOTAL						1.000,00	0,00	1.000,00

Clicar em 

Após alteração do Estado da PAP para solicitação, enviar email para dfin.rgfctesouraria@mail.exercito.pt, de acordo com o seguinte modelo:

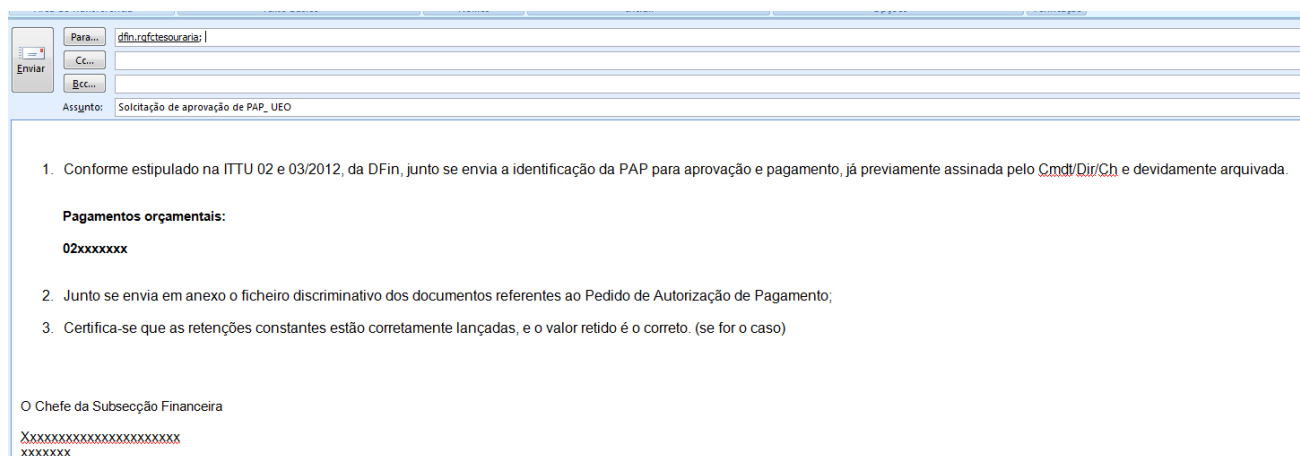

Após a DFin efetuar o pagamento da PAP, o montante do FM irá ser creditado na conta bancária da U/E/O.

(6) Recebimento do FM na conta bancária do IGCP da UEO

(a) Fatura a Cliente Extraorçamental: Transação FB01

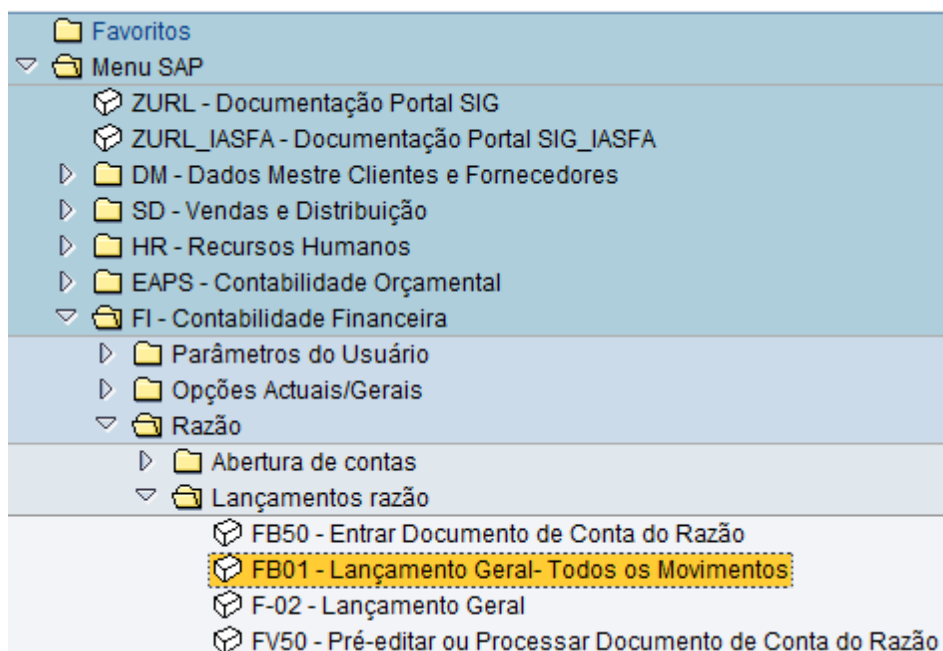

DUPLO CLIQUE

Lançar documento: Dados do cabeçalho

Documento memorizado Modelo de classificação contábil Entrada rápida

Data documento	28.11.2018	Tp.doc.	80	Empresa	4000
Data lançamento	28.11.2018	Período	11	Moeda/taxa câm.	EUR
Nº documento				Data conversão	
Referência	FM_UEO_2018			Nº interempr.	
Txt.cab.doc.	Recebimento BV FM				
Div.parceiro					

1º item do documento

ChvLnçt 01 Conta 4625 Cód.RzE TMv

Preencher os seguintes campos:

Data documento: Data do depósito pela DFin

Tp.doc.: 80 (Entrada OT's)

Moeda taxa/câm: EUR

Referência: FM U/E/O

Tx.cab.doc.: Recebimento BV

ChvLnçt.: 01

Conta: 4625 – DFin-BALCÃO VIRTUAL (Cliente interno criado para o efeito);

ENTER:

criar Entrada OT's: Inserir Item do cliente

Dados adicionais Modelo de classificação contábil Entrada rápida

Cliente	209008	CONSUMIDOR FINAL	Razão	2111010003
Empresa	4000	DESCONHECIDO		
Exército		DESCONHECIDO		

Item 1 / Fatura / 01 / OClien Nacion

Montante	1000	EUR
Imposto		
<input type="checkbox"/> Calcular IVA		Cód.imposto **
Nº contrato	/	Tp.movim.
Divisão	4202	
Cond.pgto.	0001	Dias / %
Data base	24.07.2019	Mont.descon.
Base descon.		Fat.relacion
Bloq.pgto.		FrmPgto
Ref.pgto.		
Atribuição		
Texto	Recebimento BV FM	

Item seguinte do documento

ChvLnçt 50 Conta 2789291300 Cód.RzE TMv Nova empr.

Preencher os seguintes campos:

Montante: valor do FM

Divisão: 4xxx

Texto: Recebimento BV do FM

ChvLnçt.: 50

Conta: 2789291300

ENTER

criar Entrada OT's: Inserir Item cta.do Razão

Dados adicionais Modelo de classificação contábil Entrada rápida Impo

Conta do Razão O Credores - Mov. Fundo Maneio
 Empresa Exército

Item 2 / Lançament.em crédito / 50

Montante EUR
 Divisão
 Centro custo TAtv Ordem
 Ordem cliente Imobilizado
 Elemento PEP DiagRede

Doc.compras
 Data efetiva Quantidade
 Atribuição Vencimento em
 Texto

Item seguinte do documento

ChvLnçt Conta Cód.RzE TMv Nova empr.

Preencher os seguintes campos:

Montante: *

Texto: Recebimento BV FM

Clicar em

Bloco de classificação contábil

Divisão
 Imobilizado
 Centro custo TAtv
 Ordem
 Centro de lucro
 Elemento PEP DiagRede
 Fundos
 Área funcional
 Item financeiro
 Cen.financieiro
 Fundos destins. Tipo movimento
 Ordem cliente Obj.bens imóv.

Preencher os seguintes campos:

Divisão: 4xxx

Centro Financeiro: 4xxx.xx24

Item Financeiro: R.17.02.04.11.02

Visto  e Simular

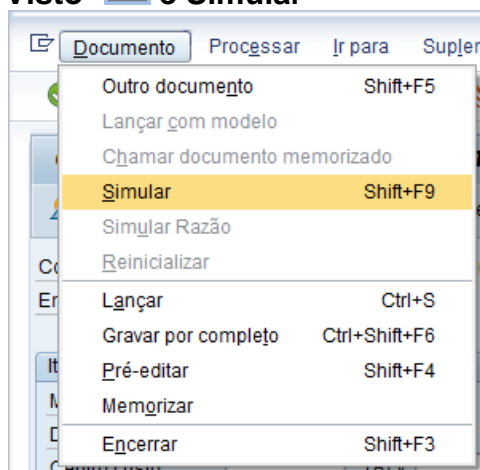

criar Entrada OT's: Exibir Síntese

Moeda de exibição Pré-editar documento Modelo de classificação contábil Entradas

Data documento	28.11.2018	Tp.doc.	80	Empresa	4000
Data lançamento	28.11.2018	Período	11	Moeda	EUR
Nº documento	INTERNO	Exercício	2018	Data conversão	28.11.2018
Referência	FM_UEO_2018	Nº interempr.			
Txt.cab.doc.	Recebimento BV FM	Div.parceiro			

Itens na moeda do doc.

CL	Div.	Conta	EUR	Montante	Montante de
001 01	4202	0000004625 DFIN - BALCÃO VIRTU		1.000,00	*
002 50	4202	2789290300 Ocred . Mov FM		1.000,00-	

D 1.000,00 C 1.000,00 0,00 * 2 Itens

Gravar 

O sistema gera o número de documento 180#.

Documento 1800006711 registrado na empresa 4000

(b) Recebimento na conta IGCP: Transação F-28

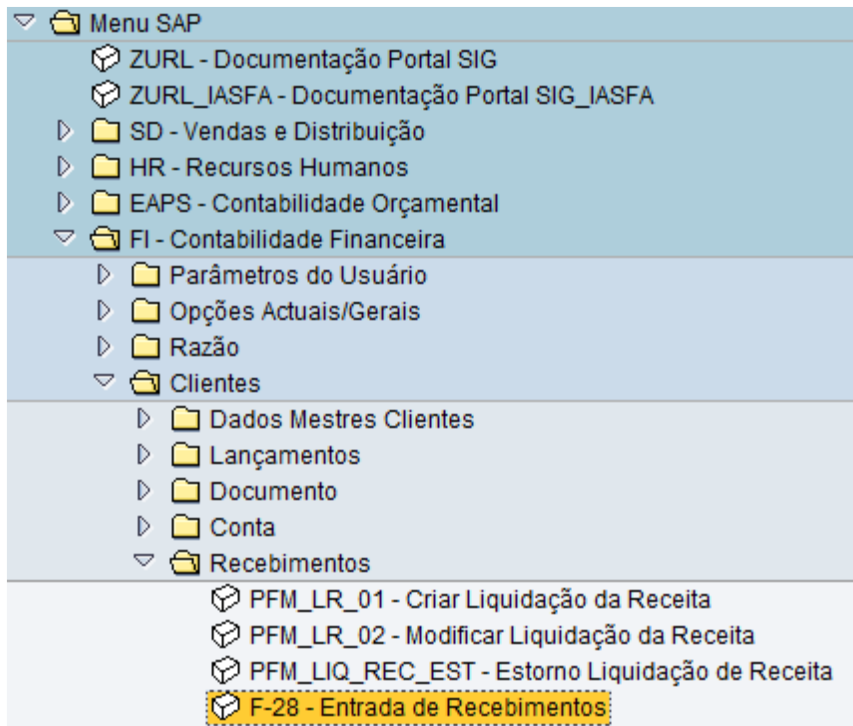

DUPLO CLIQUE

Lançar entrada de pagamentos: Dados do cabeçalho

Processar PA

Data documento	28.11.2018	Tp.doc.	DW	Empresa	4000
Data lançamento	28.11.2018	Período	11	Moeda/taxa câm.	EUR
Nº documento		Data conversão		Nº interempr.	
Referência		Div.parceiro			
Txt.cab.doc.	Recebimento BV FM				
Txt.compens.	Recebimento BV FM				

Dados bancários

Conta	1210040311	Divisão	
Montante	1000	Montante em MI	
Despesas		Despesas MI	
Data efetiva	28.11.2018	Centro de lucro	
Texto	Recebimento BV FM	Atribuição	

Seleção das partidas em aberto	Outra seleção
Conta	4625
Tipo de conta	D <input type="checkbox"/> Outras contas
Código RzE	<input type="checkbox"/> PA normais
NºAvisPgto	
<input type="checkbox"/> Distribuir por idade	<input checked="" type="radio"/> nenhum
<input type="checkbox"/> Pesquisa automática	<input type="radio"/> Texto
	<input type="radio"/> Montante
	<input type="radio"/> Nº documento
	<input type="radio"/> Data de lançamento
	<input type="radio"/> outra



Preencher os seguintes campos:

Data de documento: Data depósito Balcão Virtual

Tp.Doc.: DW

Empresa: 4000

Lançar entrada de pagamentos Exibir Síntese

 Moeda de exibição
  Impostos
  Reinicializar

Data documento	28.11.2018	Tp.doc.	DW	Empresa	4000
Data lançamento	28.11.2018	Período	11	Moeda	EUR
Nº documento	INTERNO	Exercício	2018	Data conversão	28.11.2018
Referência			Nº interempr.		
Txt.cab.doc.	Recebimento BV FM		Div.parceiro		

Ítems na moeda do doc.

CL	Div.	Conta		EUR	Montante	Montante de
001	40	4202 1210040311	MOV-IGCP-UA Cmd Pes		1.000,00	
002	15	4202 0000004625	DFIN - BALCÃO VIRTU		1.000,00-	

D 1.000,00 C 1.000,00 0,00 * 2 Itens

Gravar 

O sistema identifica o número de documento 247# gerado.

Documento 2470005776 registrado na empresa 4000

(7) FM dos Elementos Nacionais Destacados (END)

Os FM para apoio aos END, são em regra constituídos em numerário que fica à guarda do seu responsável e que lhe é entregue no período imediatamente antecedente à projeção. Torna-se assim necessário proceder à obtenção de numerário em Euros ou Moeda Estrangeira, através da banca comercial ou de agências de câmbio. De modo a obter-se o numerário na moeda desejada, realizam-se os seguintes passos:

(a) Transferência do FM dos END para a conta do TOTTA da DFin

Pré edição do Doc. 190#

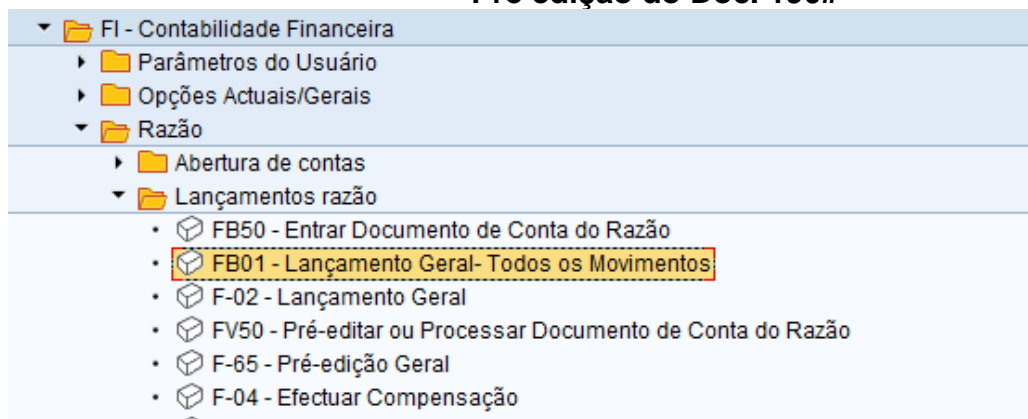

DUPLO CLIQUE

Lançar documento: Dados do cabeçalho

Documento memorizado Modelo de classificação contábil Entrada rápida Lançar com modelo

Data documento	28.11.2018	Tp.doc.	90	Empresa	4000
Data lançamento	28.11.2018	Período	11	Moeda/taxa câm.	EUR
Nº documento				Data conversão	
Referência	Nº TEI			Nº interempr.	
Txt.cab.doc.	FM END XPTO				
Div.parceiro					

1º item do documento

ChvLnçt 50 Conta 1210040311 d.RzE TMv

Preencher os seguintes campos:

Data documento: Data da Transferência bancária para a conta do TOTTA

Tp.Doc.: 90 (Operações Diversas)

Empresa: 4000

Moeda/taxa câmb: EUR

Referência: Nº da TEI do IGCP

Txt.cab.doc.: FM END XXXXX

ChvLnçt: 50

Conta: 121004xxxx

ENTER

criar Operações Diversas: Inserir Item cta.do Razão

Dados adicionais Modelo de classificação contábil Entrada rápida Impor

Conta do Razão MOV-IGCP-UA Cmd Pess
 Empresa Exército

Item 1 / Lançament.em crédito / 50

Montante EUR Calcular IVA

Fundos

Centro custo TAtv

Área funcional

Cen.financieiro Item financeiro

Fundos destins.

Data efetiva

Atribuição

Texto

Item seguinte do documento

ChvLnçt Qnta Cód.RzE TMv Nova empr.

Preencher os seguintes campos:

Montante: valor do FM transferido

ChvLnçt: 40

Conta: 1220040000 (conta SIG do TOTTA)

Clicar em

Bloco de classificação contábil

Divisão

Centro custo TAtv

DiagRede

Fundos

Área funcional

Item financeiro

Cen.financieiro

Fundos destins.

Preencher os seguintes campos:

Divisão: 4xxx

Centro Financeiro: 4xxx.xx24

Visto

ENTER

criar Operações Diversas: Exibir Síntese

Moeda de exibição Impostos Reinicializar

Data documento 28.11.2018 Tp.doc. 90 Empresa 4000
 Data lançamento 28.11.2018 Período 11 Moeda EUR
 Nº documento INTERNO Exercício 2018 Data conversão 28.11.2018
 Referência Nº TEI Nº interempr.
 Txt.cab.doc. FM END XPTO Div.parceiro

Itens na moeda do doc.

CL	Div.	Conta		EUR	Montante	Montante de
001	50	4202 1210040311	MOV-IGCP-UA Cmd Pes		500,00-	
002	40	4202 1220040000	TOTTA Mov-DSF		500,00	

D 500,00 C 500,00 0,00 * 2 Itens

Clicar em **PRÉ- EDITAR DOC** . Pré-editar documento

O sistema identifica o número de documento 190# gerado.

Documento 1900000084 4000 foi pré-editado

Após obtenção do documento 190# pré – editado e realização da transferência bancária para a conta do TOTTA com **IBAN PT50 0018 000000688377001 60**, envia-se email para dfin.rqfctesouraria@mail.exercito.pt, segundo o seguinte modelo:

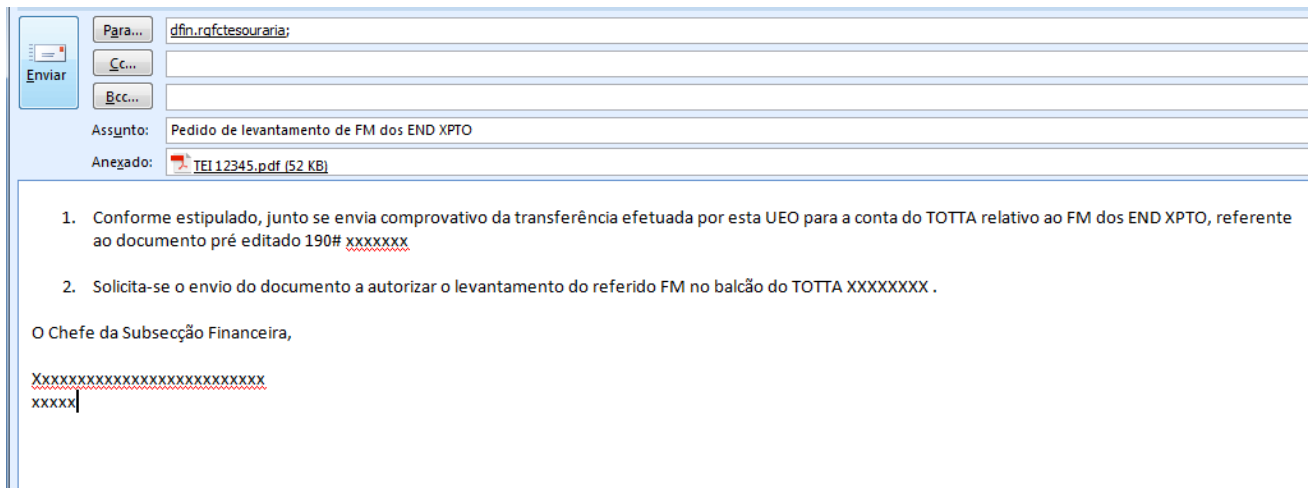

Após a DFin confirmar a transferência efetuada, procederá à gravação do 190# e ao envio do documento a autorizar o levantamento do FM no balcão do TOTTA solicitado.

(b) Levantamento do dinheiro da conta do TOTTA da DFin

1 Fatura a Fornecedor Extraorçamental: Transação FB01

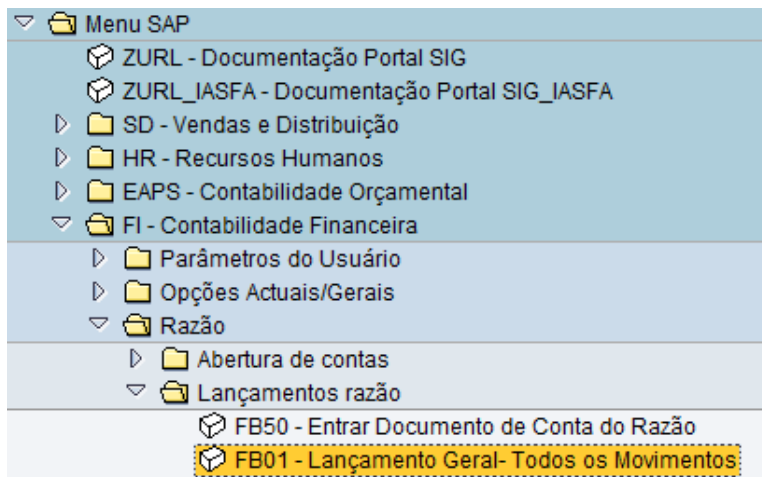

DUPLO CLIQUE

Lançar documento: Dados do cabeçalho

Documento memorizado Modelo de classificação contábil Entrada rápida Lançar com modelo

Data documento	28.11.2018	Tp.doc.	83	Empresa	4000
Data lançamento	28.11.2018	Período	11	Moeda/taxa câm.	EUR
Nº documento				Data conversão	
Referência	FM END XPTO			Nº interemp.	
Txt.cab.doc.	FM END XPTO				
Div.parceiro					

1º item do documento

ChvLnçt 31 Conta 800206 d.RzE TMv

Preencher os seguintes campos:

Data documento: Data do levantamento

Tp.Doc.: 83 (Transf. Retenções)

Moeda taxa/câmb.: EUR

Referência: FM END XPTO

Tx.cab.doc.: FM END XPTO

ChvLnçt.: 31

Conta: Nº do responsável do FM;

ENTER

criar Transf. Retenções EO: Inserir Item fornecedor

Dados adicionais Modelo de classificação contábil Entrada rápida Impos

Fornecedor	800206	JOSÉ ALVES DOS SANTOS	Razão	2789191003
Empresa	4000	RUA DE PAREDES		
Exército		PÓVOA DE VARZIM		

Item 1 / Fatura / 31

Montante	500	EUR
<input type="checkbox"/> Calcular IVA		
Divisão	4202	
Cond.pgto.	0001	Dias / % <input type="text"/> / <input type="text"/> / <input type="text"/>
Data base	24.07.2019	Fixado <input type="checkbox"/>
Base descon.		Mont.descon. <input type="text"/>
		Fat.relacion <input type="text"/> / <input type="text"/> / <input type="text"/>
Bloq.pgto.	<input type="checkbox"/>	FrmPgto <input type="checkbox"/>
Moeda pagto.		
Ref.pgto.		
Atribuição		CódInvest <input type="checkbox"/>
Texto	Pagamento FM END XPTO	

Item seguinte do documento

ChvLnçt 40 Conta 2789291300 d.RzE TMv Nova empr.

Preencher os seguintes campos:

Montante: Valor a levantar

Divisão: 4xxx

Texto: Pagamento do FM END XPTO

ChvLnçt.: 40

Conta: 2789291300

ENTER

criar Transf. Retenções EO: Inserir Item cta.do Razão

Dados adicionais Modelo de classificação contábil Entrada rápida Imprimir

Conta do Razão: 2789291300 Credores - Mov. Fundo Maneio
 Empresa: 4000 Exército

Item 2 / Lançamento em débito / 40

Montante: * EUR Calcular IVA

Divisão:

Centro custo: TAtv: Ordem: Imobilizado:

Ordem cliente:

Elemento PEP:

Doc.compras: Quantidade:

Data efetiva: 24.07.2019 Vencimento em:

Atribuição:

Texto: Pagamento FM END XPTO TtxtsDesc.

Item seguinte do documento

ChvLnçt: Conta: Cód.RzE: TMv: Nova empr.:

Preencher os seguintes campos:

Montante: *

Texto: Pagamento FM END XPTO

Clicar em 

Bloco de classificação contábil

Divisão: 4202

Imobilizado:

Centro custo: TAtv:

Ordem:

Centro de lucro:

Elemento PEP:

Fundos:

Área funcional:

Item financeiro: D.12.02.04.11.02

Cen.financiero: 4202.0224

Fundos destins.: Tipo movimento:

Ordem cliente: Obj.bens imóv.:

Preencher os seguintes campos:



Divisão: 4xxx

Centro Financeiro: 4xxx.xx24

Item Financeiro: D.12.02.04.11.02

Visto  e simular  .

criar Transf. Retenções EO: Exibir Síntese

 Moeda de exibição
  Impostos
  Reinicializar

Data documento	24.07.2019	Tp.doc.	83	Empresa	4000
Data lançamento	24.07.2019	Período	7	Moeda	EUR
Nº documento	INTERNO	Exercício	2019	Data conversão	24.07.2019
Referência	FM END XPTO			Nº interempr.	
Txt.cab.doc.	FM END XPTO			Div.parceiro	

Itens na moeda do doc.

CL	Div.	Conta		EUR	Montante	Montante de
001	31	4202 0000800206	JOSÉ ALVES DOS SANT		500,00-	
002	40	4202 2789291300	Ocred . Mov FM		500,00	

D 500,00 C 500,00 0,00 * 2 Itens

Gravar 

O sistema identifica o número de documento 183# gerado.

Documento 1830009219 registrado na empresa 4000

2 Elaboração da PAP: Transação ZFM 12FIBI05

a Criação: Transação ZFM 12FIBI05

- FI - Contabilidade Financeira
 - Parâmetros do Usuário
 - Opções Actuais/ Gerais
 - Razão
 - Clientes
 - Fornecedores
 - Dados Mestres Fornecedores
 - Dados Mestres Fornecedores - Actualização Central
 - NPD
 - Lançamentos Fornecedores
 - Documento
 - Conta
 - Pagamentos
 - RAP
 - PFM_12FIBI05 - AP - Liquidação
 - ZFM_12FIBI05_NC - Pedido Aut. de Pag. Níveis Crédito**
 - PFM_FIBI_EST_PAP - Estorno PAP
 - ZFI_BLOQ_PAP_EMP - Bloqueio PAP para PLC
 - Z_PFM_12FIBI05_03 - PAP-Auditoria

DUPLO CLIQUE













Proposta de Autorização de Pagamento

Empresa Exercício

Criar/Adicionar Proposta

Data de lançamento Pagamento por Tesouraria
 Pagamento por Transferência
 Data do próximo pagamento Banco pagador

Proposta de Pagamento

Nº documento até 
 Tipo de documento até 
 Data do documento até 
 Data de lançamento até 
 Data de entrada até 
 Bloqueio pgto. até 
 FrmPgto até 
 Condições pgto. até 
 Centro financeiro até 
 Divisão até 
 Fornecedor até 
 Cliente até 

Preencher os seguintes campos:

Data de lançamento: XX.XX.XXXX





Data do próximo pagamento: data do dia a seguir

Colocar o pisco no pagamento por tesouraria

Nº de documento: colocar nº de fatura gerado anteriormente 183#

Clicar em :

Proposta de Autorização de Pagamento

Leg. |  |  |  |  |  | Adicionar

Empresa Exercício Estado da PAP
 Nº Proposta Data Lançamento

Nome	Centro Fin.	Di...	Tp....	Data Doc.	Data Ve...	Montante Bruto	Deduções	Montante Líq...
0000800206 JOSÉ ALVES DOS SANTOS								
• 1830009219 <input checked="" type="checkbox"/>	4202.0224	4202	83	28.11.2018	28.11.2018	500,00	0,00	500,00
• Sub-Total						500,00	0,00	500,00
• TOTAL						500,00	0,00	500,00

Clicar em :

O sistema gera o nº da PAP Autorização de pagamento 0100002703 criada.

b Solicitação de Aprovação: Transação ZFM 12FIBI05

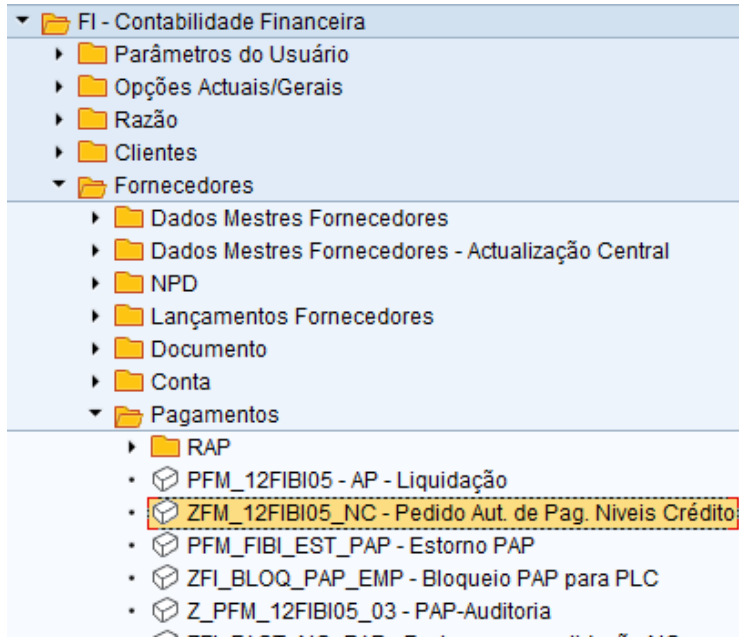

DUPLO CLIQUE

Proposta de Autorização de Pagamento

Empresa: 4000
Exercício: 2018

Criar/Adicionar Proposta

Data de lançamento: Pagamento por Tesouraria:
 Pagamento por Transferência:
 Data do próximo pagamento: Banco pagador:
 Proposta de Pagamento:

Nº documento	<input type="text"/>	até	<input type="text"/>	
Tipo de documento	<input type="text"/>	até	<input type="text"/>	
Data do documento	<input type="text"/>	até	<input type="text"/>	
Data de lançamento	<input type="text"/>	até	<input type="text"/>	
Data de entrada	<input type="text"/>	até	<input type="text"/>	
Bloqueio pgto.	<input type="text"/>	até	<input type="text"/>	
FrmPgto	<input type="text"/>	até	<input type="text"/>	
Condições pgto.	<input type="text"/>	até	<input type="text"/>	
Centro financeiro	<input type="text"/>	até	<input type="text"/>	
Divisão	<input type="text"/>	até	<input type="text"/>	
<input checked="" type="checkbox"/> Fornecedor	<input type="text"/>	até	<input type="text"/>	
<input checked="" type="checkbox"/> Cliente	<input type="text"/>	até	<input type="text"/>	

Alterar/Elim./Impr. Proposta

Proposta de Pagamento: 100002703

Preencher com os seguintes campos:

Empresa: 4000









Exercício: XXXX

Pisco em Alterar/Elim/Imp. Proposta





Proposta de Pagamento: Número da PAP gerado anteriormente

Executar 

Proposta de Autorização de Pagamento





Leg. |  |  |  |  Eliminar |  Pré-vis. |  Imp.AP |  Documentos |  Detalhe |  Solicit.

Empresa: 4000 Exército Estado da PAP:  Preparação
 Nº Proposta: 100002703 Data Lançamento: 28.11.2018

Nome	Centro Fin.	Di...	Tp....	Data Doc.	Data Ve...	Montante Bruto	Deduções	Montante Líq...
0000800206 JOSÉ ALVES DOS SANTOS								
•  1830009219 	4202.0224	4202	83	28.11.2018	28.11.2018	500,00	0,00	500,00
•  Sub-Total						500,00	0,00	500,00
•  TOTAL						500,00	0,00	500,00

Clicar em 

c Aprovação: Transação ZFM 12FIBI05

- FI - Contabilidade Financeira
 - ▶ Parâmetros do Usuário
 - ▶ Opções Actuais/Generais
 - ▶ Razão
 - ▶ Clientes
 - ▶ Fornecedores
 - ▶ Dados Mestres Fornecedores
 - ▶ Dados Mestres Fornecedores - Actualização Central
 - ▶ NPD
 - ▶ Lançamentos Fornecedores
 - ▶ Documento
 - ▶ Conta
 - ▶ Pagamentos
 - ▶ RAP
 -  PFM_12FIBI05 - AP - Liquidação
 -  **ZFM_12FIBI05_NC - Pedido Aut. de Pag. Níveis Crédito**
 -  PFM_FIBI_EST_PAP - Estorno PAP
 -  ZFI_BLOQ_PAP_EMP - Bloqueio PAP para PLC
 -  Z_PFM_12FIBI05_03 - PAP-Auditoria

DUPLO CLIQUE:













Proposta de Autorização de Pagamento

Empresa: 4000
Exercício: 2018

Criar/Adicionar Proposta

Data de lançamento:
Data do próximo pagamento:
Proposta de Pagamento:

Pagamento por Tesouraria:
Pagamento por Transferência:
Banco pagador:

Nº documento: até: 
 Tipo de documento: até: 
 Data do documento: até: 
 Data de lançamento: até: 
 Data de entrada: até: 
 Bloqueio pgto.: até: 
 FrmPgto: até: 
 Condições pgto.: até: 
 Centro financeiro: até: 
 Divisão: até: 
 Fornecedor: até: 
 Cliente: até: 

Alterar/Elim./Impr. Proposta

Proposta de Pagamento: 100002703

Preencher com os seguintes campos:

Empresa: 4000









Exercício: XXXX

Pisco em Alterar/Elim/Imp. Proposta

Proposta de Pagamento: Número da PAP gerado anteriormente

Executar 

Proposta de Autorização de Pagamento

Leg. |  |  |  |  | Eliminar |  Pré-vis. |  Imp.AP |  Autorizar |  Documentos |  Detalhe

Empresa: 4000 | Exercício:
 Nº Proposta: 100002703
 Estado da PAP:  Solicitação de aprovação
 Data Lançamento: 28.11.2018

Nome	Centro Fin.	Di...	Tp....	Data Doc.	Data Ve...	Montante Bruto	Deduções	Montante Líq...
0000800206 JOSÉ ALVES DOS SANTOS								
• 1830009219 <input type="checkbox"/>	4202.0224	4202	83	28.11.2018	28.11.2018	500,00	0,00	500,00
• Sub-Total						500,00	0,00	500,00
• TOTAL						500,00	0,00	500,00

Clicar em  **Autorizar**

O sistema devolve a seguinte mensagem: Proposta de pagamento autorizada.

3 Pagamento Extraorçamental: Transação F-53:

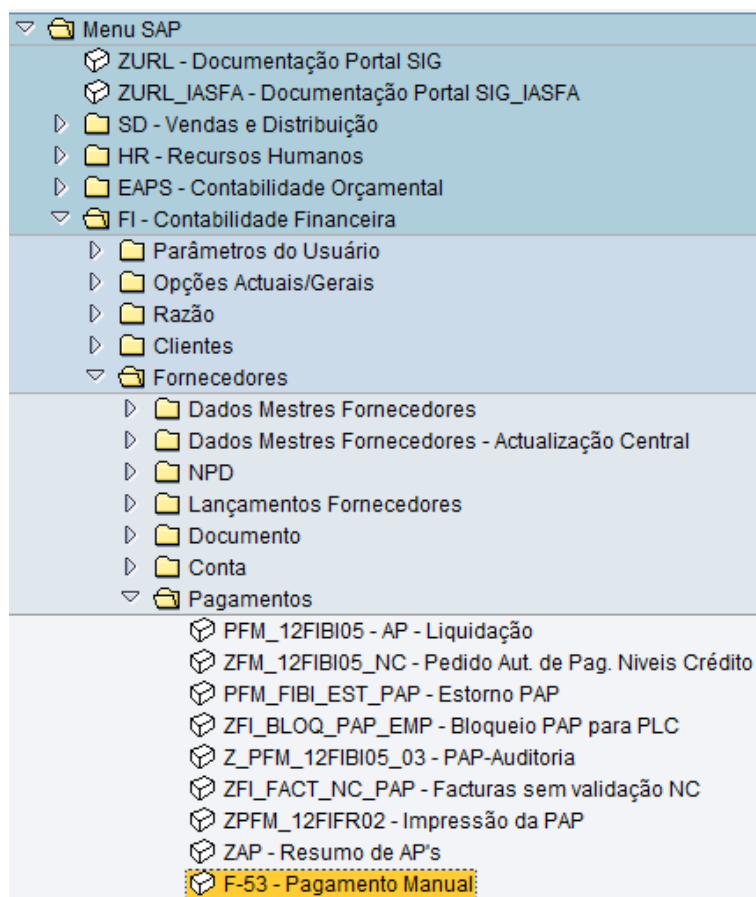

DUPLO CLIQUE

Lançar saída de pagamento: Dados do cabeçalho

Processar PA

Data documento	28.11.2018	Tp.doc.	kv	Empresa	4000
Data lançamento	28.11.2018	Período	11	Moeda/taxa câm.	EUR
Nº documento				Data conversão	
Referência	NU			Nº interempr.	
Txt.cab.doc.	FM END XPTO			Div.parceiro	
Txt.compens.	FM END XPTO				

Dados bancários

Conta	1220040000	Divisão	
Montante	500	Montante em MI	
Despesas		Despesas MI	
Data efetiva	28.11.2018	Centro de lucro	
Texto	FM END XPTO	Atribuição	

Seleção das partidas em aberto	Outra seleção
Conta	800206
Tipo de conta	K <input type="checkbox"/> Outras contas
Código RzE	<input type="checkbox"/> PA normais
NºAvisPgto	
<input type="checkbox"/> Distribuir por idade	<input checked="" type="radio"/> nenhum
<input type="checkbox"/> Pesquisa automática	<input type="radio"/> Texto
	<input type="radio"/> Montante
	<input type="radio"/> Nº documento
	<input type="radio"/> Data de lançamento
	<input type="radio"/> outra

Lançar saída de pagamento Exibir Síntese

Moeda de exibição Impostos Reinicializar

Data documento	28.11.2018	Tp.doc.	KV	Empresa	4000
Data lançamento	28.11.2018	Período	11	Moeda	EUR
Nº documento	INTERNO	Exercício	2018	Data conversão	28.11.2018
Referência	NU	Nº interempr.			
Txt.cab.doc.	FM END XPTO	Div.parceiro			

Itens na moeda do doc.

CL	Div.	Conta		EUR	Montante	Montante de
001	50	4202 1220040000	TOTTA Mov-DSF		500,00-	
002	25	4202 0000800206	JOSÉ ALVES DOS SANT		500,00	

D 500,00 C 500,00 0,00 * 2 Itens

Guardar :

O sistema identifica o número de documento 216# gerado.

Documento 2160037277 registrado na empresa 4000

b. UTILIZAÇÃO DO FM

Os pagamentos por fundo de maneiço podem ser realizados de três formas: através de transferência bancária ou através do cartão de crédito na modalidade de cash advance (numerário) após levantamento do mesmo numa caixa ATM, ou na modalidade de pagamento de serviços.

(1) Pagamentos efetuados através de transferência bancária

Os pagamentos efetuados por transferência bancária originam de imediato um movimento na conta bancária, e como tal, dever-se-á proceder aos respetivos registos contabilísticos.

(a) Lançamento de fatura extraorçamental a fornecedor: Transação FB01

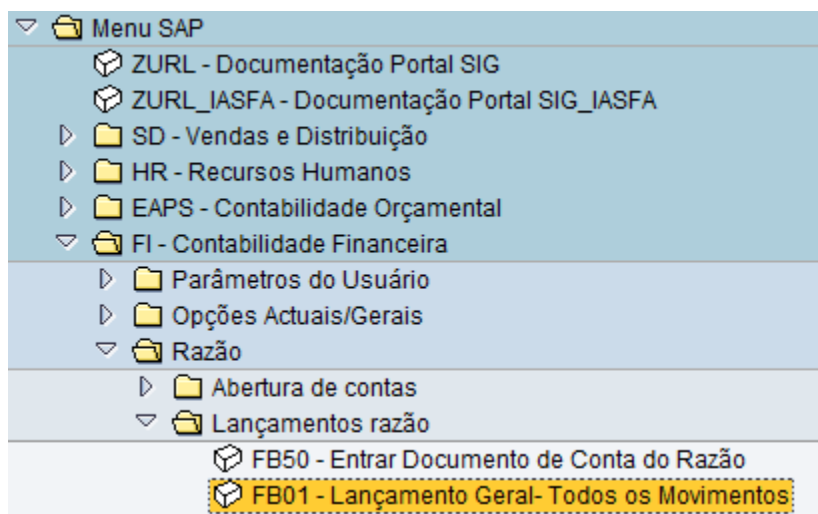

DUPLO CLIQUE

Lançar documento: Dados do cabeçalho

Documento memorizado Modelo de classificação contábil Entrada rápida Lançar com modelo

Data documento	28.11.2018	Tp.doc.	83	Empresa	4000
Data lançamento	28.11.2018	Período	11	Moeda/taxa câm.	EUR
Nº documento				Data conversão	
Referência	12345			Nº interempr.	
Txt.cab.doc.	Pag fornecedor XPTO				
Div.parceiro					

1º item do documento

ChvLnçt	31	Conta	200106	<input type="checkbox"/> d.RzE	<input type="checkbox"/> TMv
---------	----	-------	--------	--------------------------------	------------------------------

Preencher os seguintes campos:

Data documento: Data da transferência para o fornecedor

Tp.Doc.: 83 (Transf. Retenções)

Moeda taxa/câmb.: EUR

Referência: N.º autorização (extrato bancário)

Tx.cab.doc.: Pagamento Fornecedor XPTO

ChvLnçt.: 31

Conta: XXXX (conta do fornecedor em SIG)

ENTER

criar Transf. Retenções EO: Inserir Item fornecedor

Dados adicionais Modelo de classificação contábil Entrada rápida Impo

Fornecedor ÓPTICA JOMIL, LDA Razão
 Empresa RUA ÁUREA, 249
 Exército LISBOA

Item 1 / Fatura / 31 / Mercado Nacional C/C

Montante EUR
 Imposto
 Calcular IVA Cód.imposto
 Divisão
 Cond.pgto. Dias / % / /
 Data base Fixado
 Base descon. Mont.descon.
 Fat.relacion / /
 Bloq.pgto. FrmPgto
 Moeda pagto.
 Ref.pgto.
 Atribuição CódInvest
 Texto TxtsDesc.

Item seguinte do documento

ChvLnçt Conta d.RzE TMv Nova empr.

Preencher os seguintes campos:

Montante: Valor pago

Divisão: 4xxx

Texto: Pagamento de fatura xxxxx

ChvLnçt.: 40

Conta: 2789291300

ENTER

criar Transf. Retenções EO: Inserir Item cta.do Razão

Dados adicionais Modelo de classificação contábil Entrada rápida Impo

Conta do Razão O Credores - Mov. Fundo Maneio
 Empresa Exército

Item 2 / Lançamento em débito / 40

Montante EUR
 Divisão
 Centro custo IAtv Ordem
 Ordem cliente Imobilizado
 Elemento PEP DiagRede
 Mais

Doc.compras
 Quantidade
 Data efetiva Vencimento em
 Atribuição
 Texto TxtsDesc.

Item seguinte do documento

ChvLnçt Conta Cód.RzE TMv Nova empr.

Preencher os seguintes campos:

Montante: *

Texto: Pagamento de fatura xxxxx

Clicar em 

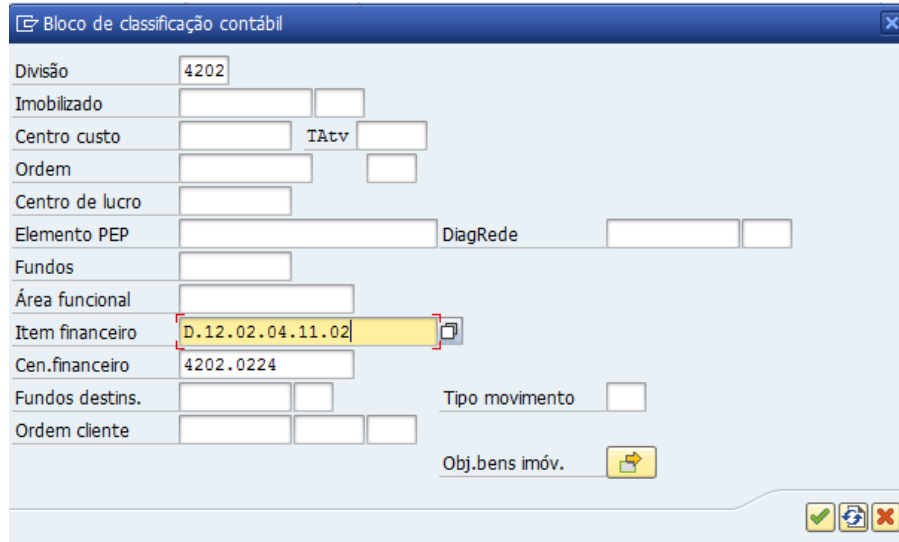

Bloco de classificação contábil

Divisão: 4202

Imobilizado: [] []

Centro custo: [] TAtv []

Ordem: [] []

Centro de lucro: []

Elemento PEP: [] DiagRede [] []

Fundos: []

Área funcional: []

Item financeiro: **D.12.02.04.11.02** []

Gen.financieiro: 4202.0224

Fundos destins.: [] [] Tipo movimento: []

Ordem cliente: [] [] []

Obj.bens imóv. 

[] [] []

Preencher os seguintes campos:

Divisão: 4xxx



Centro Financeiro: 4xxx.xx24

Item Financeiro: D.12.02.04.11.02

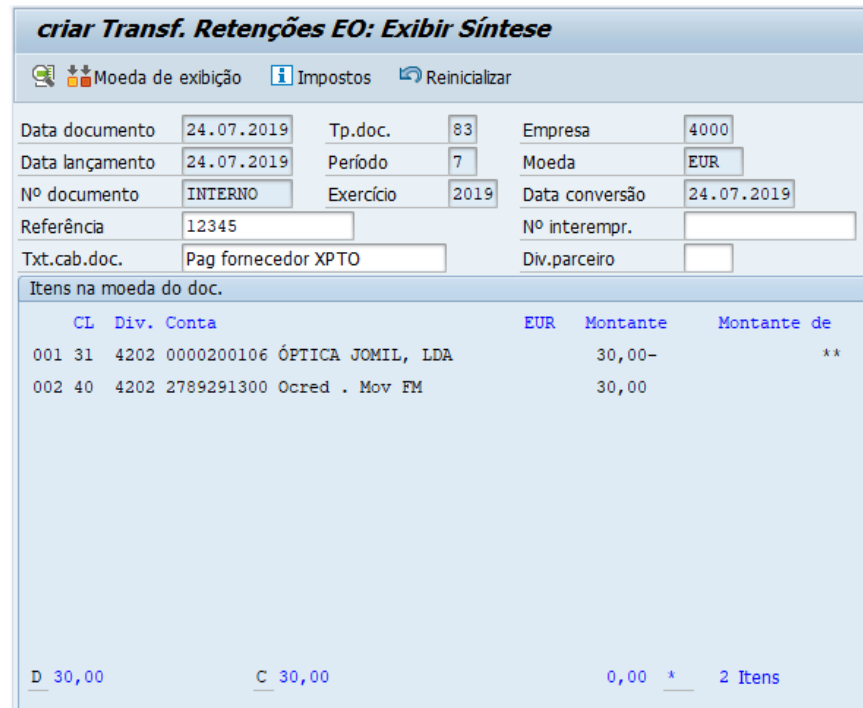
Visto  e simular  .



criar Transf. Retenções EO: Exibir Síntese

 Moeda de exibição  Impostos  Reinicializar

Data documento: 24.07.2019 Tp.doc.: 83 Empresa: 4000

Data lançamento: 24.07.2019 Período: 7 Moeda: EUR

Nº documento: INTERNO Exercício: 2019 Data conversão: 24.07.2019

Referência: 12345 Nº interempr.: []

Txt.cab.doc.: Pag fornecedor XPTO Div.parceiro: []

Itens na moeda do doc.

CL	Div.	Conta		EUR	Montante	Montante de
001	31	4202 0000200106	ÓPTICA JOMIL, LDA		30,00-	**
002	40	4202 2789291300	Ocred . Mov FM		30,00	

D 30,00 C 30,00 0,00 * 2 Itens

Gravar  :

O sistema identifica o número de documento 183# gerado:

Documento 1830009220 registrado na empresa 4000

(b) **Elaboração da PAP: Transação ZFM_12FIBI05**

1 Criação: Transação ZFM_12FIBI05

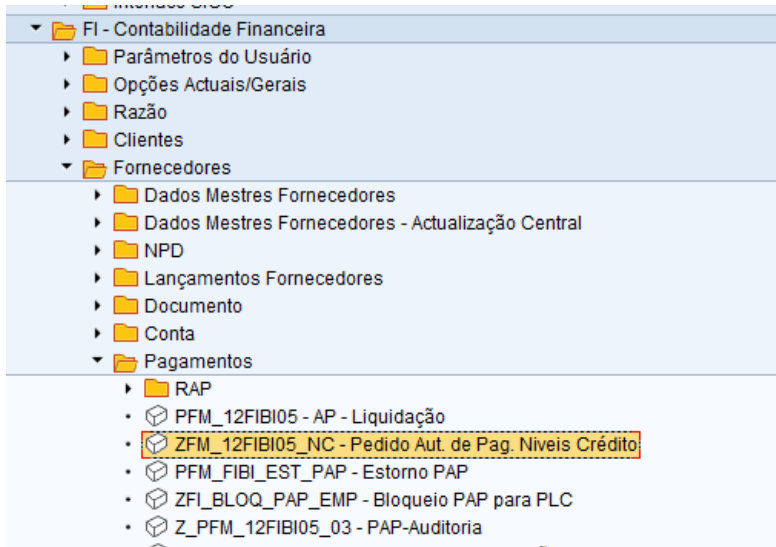

DUPLO CLIQUE

Proposta de Autorização de Pagamento

Empresa: 4000
Exercício: 2018

Criar/Adicionar Proposta

Data de lançamento: 28.11.2018
Data do próximo pagamento: 29.11.2018
Pagamento por Tesouraria:
Pagamento por Transferência:
Banco pagador: [] []

Proposta de Pagamento: []

Nº documento: 1830009220 até []

Tipo de documento: [] até []

Data do documento: [] até []

Data de lançamento: [] até []

Data de entrada: [] até []

Bloqueio pgto.: [] até []

FrmPgto: [] até []

Condições pgto.: [] até []

Centro financeiro: [] até []

Divisão: [] até []

Fornecedor até []

Cliente até []

Preencher os seguintes campos:

Data de lançamento: XX.XX.XXXX

Data do próximo pagamento: data do dia a seguir





Colocar o pisco no pagamento por TESOURARIA

Pagamento por Tesouraria 

Nº de documento: Documento 183* gerado anteriormente;

Clicar em  :

Proposta de Autorização de Pagamento

Leg.     Adicionar

Empresa xército Estado da PAP
 Nº Proposta Data Lançamento

Nome	Centro Fin.	Di...	Tp....	Data Doc.	Data Ve...	Montante Bruto	Deduções	Montante Líq...
0000200106 ÓPTICA JOMIL, LDA								
• 1830009220 <input checked="" type="checkbox"/>	4202.0224	4202	83	28.11.2018	28.11.2018	30,00	0,00	30,00
• Sub-Total						30,00	0,00	30,00
• TOTAL						30,00	0,00	30,00

Clicar em  Adicionar

O sistema gera o nº da PAP Autorização de pagamento 0100002704 criada.

2 Solicitação de Aprovação: Transação PFM_12FIBI05

- FI - Contabilidade Financeira
 - Parâmetros do Usuário
 - Opções Actuais/Gerais
 - Razão
 - Cientes
 - Fornecedores
 - Dados Mestres Fornecedores
 - Dados Mestres Fornecedores - Actualização Central
 - NPD
 - Lançamentos Fornecedores
 - Documento
 - Conta
 - Pagamentos
 - RAP
 - PFM_12FIBI05 - AP - Liquidação
 - ZFM_12FIBI05_NC - Pedido Aut. de Pag. Niveis Crédito**
 - PFM_FIBI_EST_PAP - Estorno PAP
 - ZFI_BLOQ_PAP_EMP - Bloqueio PAP para PLC
 - Z_PFM_12FIBI05_03 - PAP-Auditoria

DUPLO CLIQUE













Proposta de Autorização de Pagamento

Empresa: 4000
Exercício: 2018

Criar/Adicionar Proposta

Data de lançamento:
Data do próximo pagamento:
Proposta de Pagamento:

Pagamento por Tesouraria:
Pagamento por Transferência:
Banco pagador:

Nº documento: até: 
Tipo de documento: até: 
Data do documento: até: 
Data de lançamento: até: 
Data de entrada: até: 
Bloqueio pgto.: até: 
FrmPgto: até: 
Condições pgto.: até: 
Centro financeiro: até: 
Divisão: até: 
 Fornecedor: até: 
 Cliente: até: 

Alterar/Elim./Impr. Proposta

Proposta de Pagamento: 100002704

Preencher com os seguintes campos:

Empresa: 4000









Exercício: xxxx

Pisco em Alterar/Elim/Imp. Proposta





Proposta de Pagamento: Número da PAP gerado anteriormente

Executar 

Proposta de Autorização de Pagamento

Leg. |  |  |  |  | Eliminar |  Pré-vis. |  Imp.AP |  Documentos |  Detalhe |  Solicit.

Empresa: 4000 Exercício:
Nº Proposta: 100002704 Estado da PAP:  Preparação
Data Lançamento: 28.11.2018

Nome	Centro Fin.	Di...	Tp....	Data Doc.	Data Ve...	Montante Bruto	Deduções	Montante Líq...
0000200106 ÓPTICA JOMIL, LDA								
•  1830009220 	4202.0224	4202	83	28.11.2018	28.11.2018	30,00	0,00	30,00
•  Sub-Total						30,00	0,00	30,00
•  TOTAL						30,00	0,00	30,00

Clicar em  Solicit.

3 Aprovação: Transação PFM_12FIBI05

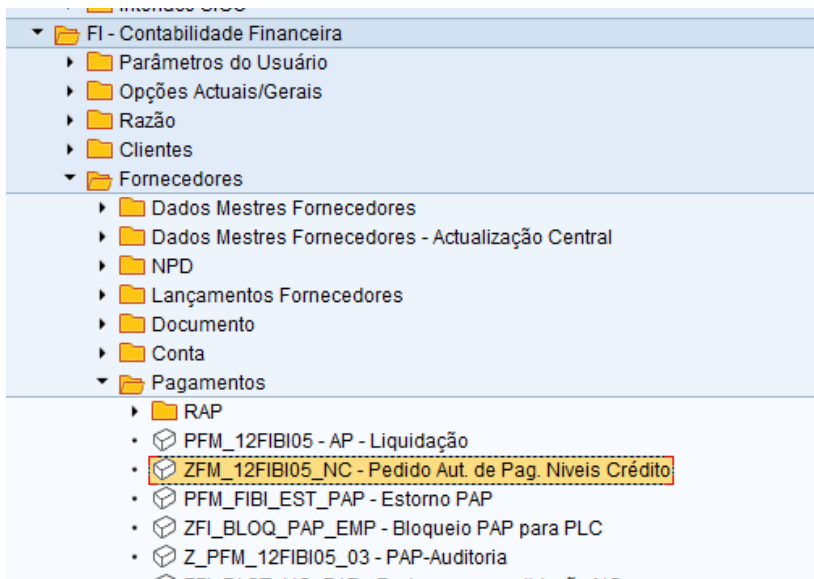

DUPLO CLIQUE

Proposta de Autorização de Pagamento

Empresa: 4000
Exercício: 2018

Criar/Adicionar Proposta

Data de lançamento: Pagamento por Tesouraria:
 Pagamento por Transferência:
 Data do próximo pagamento: Banco pagador:
 Proposta de Pagamento:

Nº documento	<input type="text"/>	até	<input type="text"/>	
Tipo de documento	<input type="text"/>	até	<input type="text"/>	
Data do documento	<input type="text"/>	até	<input type="text"/>	
Data de lançamento	<input type="text"/>	até	<input type="text"/>	
Data de entrada	<input type="text"/>	até	<input type="text"/>	
Bloqueio pgto.	<input type="text"/>	até	<input type="text"/>	
FrmPgto	<input type="text"/>	até	<input type="text"/>	
Condições pgto.	<input type="text"/>	até	<input type="text"/>	
Centro financeiro	<input type="text"/>	até	<input type="text"/>	
Divisão	<input type="text"/>	até	<input type="text"/>	
<input checked="" type="checkbox"/> Fornecedor	<input type="text"/>	até	<input type="text"/>	
<input checked="" type="checkbox"/> Cliente	<input type="text"/>	até	<input type="text"/>	

Alterar/Elm./Impr. Proposta

Proposta de Pagamento: 100002704

Preencher com os seguintes campos:

Empresa: 4000







Exercício: xxxx

Pisco em Alterar/Elim/Imp. Proposta

Proposta de Pagamento: Número da PAP gerado anteriormente

Executar 

Proposta de Autorização de Pagamento

Leg. |  |  |  |  |  |  | 

Empresa: 4000 Exército Estado da PAP:  Solicitação de aprovação
 Nº Proposta: 100002704 Data Lançamento: 28.11.2018

Nome	Centro Fin.	Di...	Tp....	Data Doc.	Data Ve...	Montante Bruto	Deduções	Montante Líq...
0000200106 ÓPTICA JOMIL, LDA								
• 1830009220 	4202.0224	4202	83	28.11.2018	28.11.2018	30,00	0,00	30,00
• Sub-Total						30,00	0,00	30,00
• TOTAL						30,00	0,00	30,00

Clicar em  **Autorizar**

O sistema devolve a seguinte mensagem:  Proposta de pagamento autorizada.

(c) Pagamento Extraorçamental: Transação F-53

Menu SAP

- ▾ ZURL - Documentação Portal SIG
- ▾ ZURL_IASFA - Documentação Portal SIG_IASFA
- ▾ SD - Vendas e Distribuição
- ▾ HR - Recursos Humanos
- ▾ EAPS - Contabilidade Orçamental
- ▾ FI - Contabilidade Financeira
 - ▾ Parâmetros do Usuário
 - ▾ Opções Actuais/Gerais
 - ▾ Razão
 - ▾ Clientes
 - ▾ Fornecedores
 - ▾ Dados Mestres Fornecedores
 - ▾ Dados Mestres Fornecedores - Actualização Central
 - ▾ NPD
 - ▾ Lançamentos Fornecedores
 - ▾ Documento
 - ▾ Conta
 - ▾ Pagamentos
 - ▾ PFM_12FIBI05 - AP - Liquidação
 - ▾ ZFM_12FIBI05_NC - Pedido Aut. de Pag. Níveis Crédito
 - ▾ PFM_FIBI_EST_PAP - Estorno PAP
 - ▾ ZFI_BLOQ_PAP_EMP - Bloqueio PAP para PLC
 - ▾ Z_PFM_12FIBI05_03 - PAP-Auditoria
 - ▾ ZFI_FACT_NC_PAP - Facturas sem validação NC
 - ▾ ZPFM_12FIFR02 - Impressão da PAP
 - ▾ ZAP - Resumo de AP's
 - ▾ **F-53 - Pagamento Manual**

DUPLO CLIQUE

Lançar saída de pagamento: Dados do cabeçalho			
Processar PA			
Data documento	28.11.2018	Tp.doc.	kv
Data lançamento	28.11.2018	Período	11
Nº documento		Empresa	4000
Referência	TR	Moeda/taxa câm.	EUR
Txt.cab.doc.	Pag Fatura XPTO	Data conversão	
Txt.compens.	Pag Fatura XPTO	Nº interempr.	
Dados bancários		Divisão	
Conta	1210040311	Montante em MI	
Montante	30	Despesas MI	
Despesas		Centro de lucro	
Data efetiva	28.11.2018	Atribuição	
Texto	Pag Fatura XPTO		
Seleção das partidas em aberto		Outra seleção	
Conta	200106	<input checked="" type="radio"/> nenhum <input type="radio"/> Texto <input type="radio"/> Montante <input type="radio"/> Nº documento <input type="radio"/> Data de lançamento <input type="radio"/> outra	
Tipo de conta	K <input type="checkbox"/> Outras contas		
Código RzE	<input type="checkbox"/> PA normais		
NºAvisPgto			
<input type="checkbox"/> Distribuir por idade <input type="checkbox"/> Pesquisa automática			

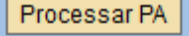
Preencher os seguintes campos:**Data documento:** Data pagamento ao fornecedor**Tp.Doc.:** KV (Pag. Fornecedor Transf.)**Empresa:** 4000**Moeda/taxa câmb:** EUR**Referência:** TR**Txt.cab.doc.:** Pag. Fatura xxxx**Dados bancários****Conta:** 121004xxxx (Conta IGCP da U/E/O)**Montante:** valor**Texto:** Pag. Fatura XXXX**Conta:** XXXXX (Conta SIG do fornecedor)**Tipo de conta:** K**Pisco em PA Normais**Clicar em  :

Lançar saída de pagamento Exibir Síntese

Moeda de exibição Impostos Reinicializar

Data documento 28.11.2018 Tp.doc. KV Empresa 4000
 Data lançamento 28.11.2018 Período 11 Moeda EUR
 Nº documento INTERNO Exercício 2018 Data conversão 28.11.2018
 Referência TR Nº interempr.
 Txt.cab.doc. Pag Fatura XPTO Div.parceiro

Itens na moeda do doc.

CL	Div.	Conta		EUR	Montante	Montante de
001	50	4202	1210040311	MOV-IGCP-UA	Cmd Pes	30,00-
002	25	4202	0000200106	ÓPTICA JOMIL, LDA		30,00

D 30,00 C 30,00 0,00 * 2 Itens

Guardar . 

O sistema identifica o número de documento 216# gerado.

Documento 2160037278 registrado na empresa 4000

(2) Pagamentos recorrendo ao cartão de crédito

- A utilização do cartão de crédito IGCP Charge Card para pagamentos pode ocorrer de duas formas, através de Cash Advance (Levantamento ATM) ou pagamento de serviços.
- Importa realçar que um pagamento de uma despesa por Cartão de Crédito, **não origina de imediato um movimento na conta bancária**, ficando este

pendente em extrato bancário da UNICRE, regularizado posteriormente pelo débito direto do IGCP.

Atualmente, as datas em vigor para o cartão de crédito são as seguintes:

- O extrato mensal do cartão IGCP *Charg Card* é emitido ao dia 02 de cada mês;
- O pagamento do extrato mensal do cartão ocorre no dia 22 do mesmo mês através de débito direto;

Exemplo: A UEO efetuou pagamentos através de cartão de crédito entre 02 de junho de 2018 e 02 de julho no valor de 100€. Estas faturas poderão ser processadas no PLC de julho de 2018 de modo a reconstituir o FM e o IGCP procederá ao débito da conta da UEO no valor de 100€ no dia 22 de julho de 2018.

(a) **Levantamento de dinheiro (cash advance)**

1 Fatura a Cliente Extraorçamental: Transação FB01

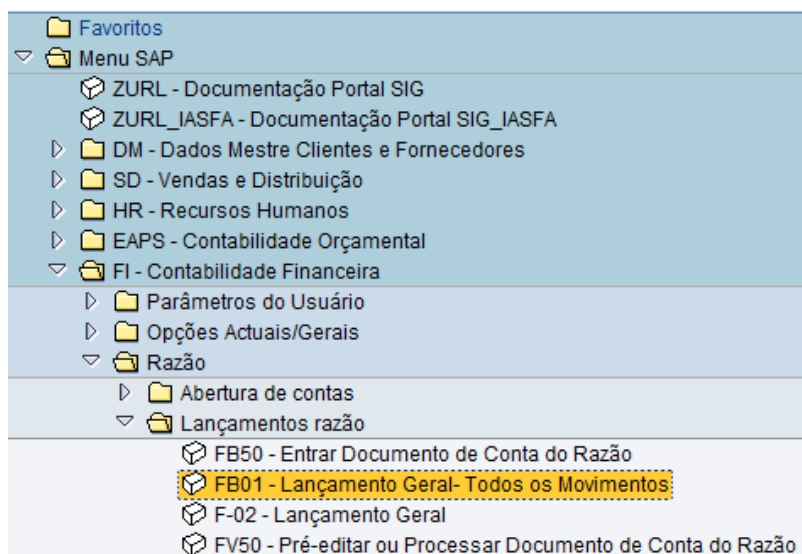

DUPLO CLIQUE

Lançar documento: Dados do cabeçalho

Documento memorizado Modelo de classificação contábil Entrada rápida Lançar com modelo

Data documento	28.11.2018	Tp.doc.	80	Empresa	4000
Data lançamento	28.11.2018	Período	11	Moeda/taxa câm.	EUR
Nº documento				Data conversão	
Referência	Nº talão ATM			Nº interempr.	
Txt.cab.doc.	Levantamento ATM				
Div.parceiro					

1º item do documento

ChvLnçt 01 Conta 4624 d.RzE TMv

Preencher os seguintes campos:

Data documento: Data do talão de levantamento ATM

Tp.doc.: 80 (Entrada OT's)

Moeda taxa/câm: EUR

Referência: Nº do talão de levantamento ATM

Tx.cab.doc.: Levantamento ATM

ChvLnçt.: 01

Conta: 4624 – Cartão de Crédito IGCP (Cliente interno criado para o efeito)

ENTER

criar Entrada OT's: Inserir Item do cliente

Dados adicionais Modelo de classificação contábil Entrada rápida

Cliente	4624	CARTÃO DE CRÉDITO - IGCP	Razão	2111010001
Empresa	4000	R RODRIGO DA FONSECA, 180		
Exército	LISBOA			

Item 1 / Fatura / 01

Montante	30	EUR
Imposto		
<input type="checkbox"/> Calcular IVA		Cód.imposto **
Nº contrato	/	Tp.movim.
Divisão	4202	
Cond.pgto.	0001	Dias / %
Data base	24.07.2019	Mont.descon.
Base descon.		Fat.relation
Bloq.pgto.	<input type="checkbox"/>	FrmPgto
Ref.pgto.		
Atribuição		
Texto	Levantamento ATM	

Item seguinte do documento

ChvLnçt 50 Conta 2789291300 d.RzE TMv Nova empr.

Preencher os seguintes campos:

Montante: valor levantado

Divisão: 4xxx

Texto: Levantamento ATM

ChvLnçt.: 50

Conta: 2789291300

ENTER

criar Entrada OT's: Inserir Item cta.do Razão

Dados adicionais Modelo de classificação contábil Entrada rápida Impo

Conta do Razão O Credores - Mov. Fundo Maneio
 Empresa Exército

Item 2 / Lançament.em crédito / 50

Montante EUR
 Divisão

Centro custo TAtv Ordem
 Ordem cliente Imobilizado
 Elemento PEP DiagRede

Doc.compras

Data efetiva Quantidade
 Vencimento em

Atribuição

Texto

Item seguinte do documento

ChvLnçt Conta Cód.RzE TMv Nova empr.

Preencher os seguintes campos:

Montante: *

Texto: Levantamento ATM

Clicar em :

Bloco de classificação contábil

Divisão
 Imobilizado
 Centro custo TAtv
 Ordem
 Centro de lucro
 Elemento PEP DiagRede
 Fundos
 Área funcional
 Item financeiro
 Cen.financieiro
 Fundos destins. Tipo movimento
 Ordem cliente Obj.bens imóv.

Preencher os seguintes campos:

Divisão: 4xxx

Centro Financeiro: 4xxx.xx24
Item Financeiro: R.17.02.04.11.02

Visto e Simular:

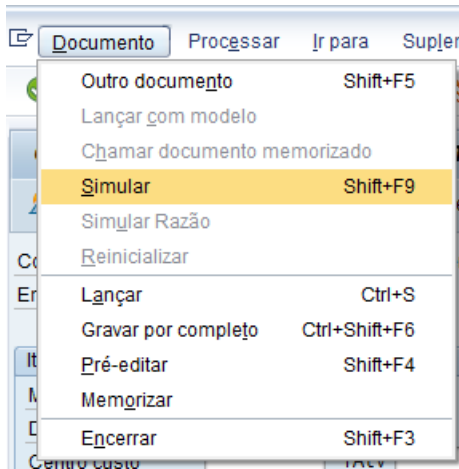

criar Entrada OT's: Exibir Síntese

Moeda de exibição Impostos Reinicializar

Data documento 24.07.2019 Tp.doc. 80 Empresa 4000
 Data lançamento 24.07.2019 Período 7 Moeda EUR
 Nº documento INTERNO Exercício 2019 Data conversão 24.07.2019
 Referência Nº TALÃO ATM Nº interempr.
 Txt.cab.doc. Levantamento ATM Div.parceiro

Itens na moeda do doc.

CL	Div.	Conta		EUR	Montante	Montante de
001	01	4202 0000004624	CARTÃO DE CRÉDITO -		30,00	**
002	50	4202 2789291300	Ocred . Mov FM		30,00-	

D 30,00 C 30,00 0,00 * 2 Itens

Gravar  ;

O sistema gera o número de documento 180#.

Documento 1800006712 registrado na empresa 4000

2 Recebimento na conta IGCP: Transação F-28

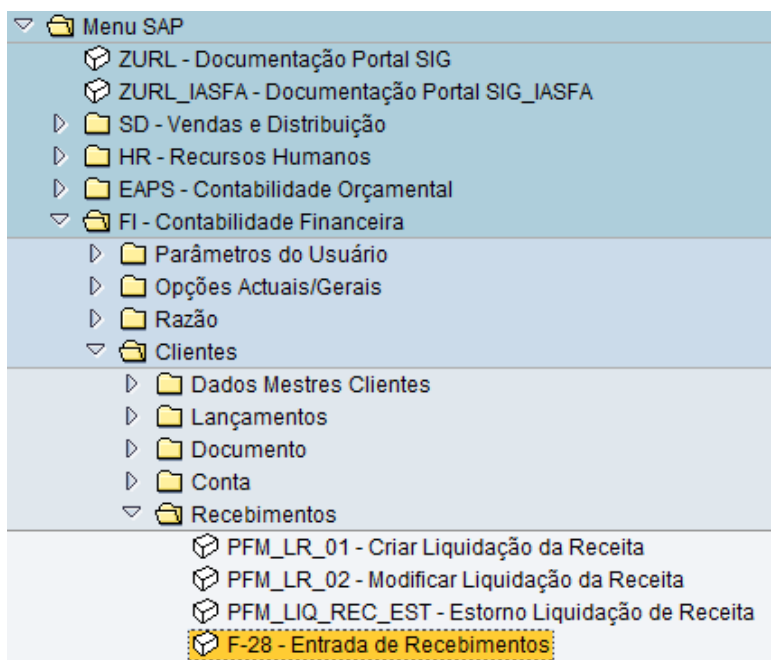

DUPLO CLIQUE

Lançar entrada de pagamentos: Dados do cabeçalho

Processar PA

Data documento	28.11.2018	Tp.doc.	DW	Empresa	4000
Data lançamento	28.11.2018	Período	11	Moeda/taxa câm.	EUR
Nº documento				Data conversão	
Referência	NU			Nº interempr.	
Txt.cab.doc.	Levntamento ATM NºXX			Div.parceiro	
Txt.compens.	Levntamento ATM NºXX				

Dados bancários

Conta	1110040005	Divisão	
Montante	30	Montante em MI	
Despesas		Despesas MI	
Data efetiva	28.11.2018	Centro de lucro	
Texto	Levntamento ATM NºXX	Atribuição	

Seleção das partidas em aberto	Outra seleção
Conta	4624
Tipo de conta	D <input type="checkbox"/> Outras contas
Código RzE	<input type="checkbox"/> PA normais
NºAvisPgto	
<input type="checkbox"/> Distribuir por idade	<input type="radio"/> nenhum
<input type="checkbox"/> Pesquisa automática	<input type="radio"/> Texto
	<input type="radio"/> Montante
	<input type="radio"/> Nº documento
	<input type="radio"/> Data de lançamento
	<input type="radio"/> outra

Preencher os seguintes campos:

Data de documento: Data Talão Levantamento

Tp.Doc.: DW

Empresa: 4000

Moeda taxa/câm: EUR

Referência: NU

Txt.cab.doc: Levntamento ATM Nº XX

Lançar entrada de pagamentos Exibir Síntese

Moeda de exibição
 Impostos
 Reinicializar

Data documento: 28.11.2018 Tp.doc.: DW Empresa: 4000
 Data lançamento: 28.11.2018 Período: 11 Moeda: EUR
 Nº documento: INTERNO Exercício: 2018 Data conversão: 28.11.2018
 Referência: NU Nº interempr.:
 Txt.cab.doc.: Levantamento ATM NºXX Div.parceiro:

Itens na moeda do doc.

CL	Div.	Conta		EUR	Montante	Montante de
001	40	4202 1110040005	Caixa-Cmd Pess		30,00	
002	15	4202 0000004624	CARTÃO DE CRÉDITO -		30,00-	

D 30,00 C 30,00 0,00 * 2 Itens

Gravar

O sistema identifica o número de documento 247# gerado.

Documento 2470005777 registrado na empresa 4000

3 Pagamento da fatura a fornecedor em numerário

a Lançamento de fatura extraorçamental a fornecedor: Transação FB01

- Menu SAP
 - ZURL - Documentação Portal SIG
 - ZURL_IASFA - Documentação Portal SIG_IASFA
 - SD - Vendas e Distribuição
 - HR - Recursos Humanos
 - EAPS - Contabilidade Orçamental
 - FI - Contabilidade Financeira
 - Parâmetros do Usuário
 - Opções Actuais/Gerais
 - Razão
 - Abertura de contas
 - Lançamentos razão
 - FB50 - Entrar Documento de Conta do Razão
 - FB01 - Lançamento Geral- Todos os Movimentos**

DUPLO CLIQUE

Lançar documento: Dados do cabeçalho

Documento memorizado Modelo de classificação contábil Entrada rápida Lançar com model

Data documento	28.11.2018	Tp.doc.	83	Empresa	4000
Data lançamento	28.11.2018	Período	11	Moeda/taxa câm.	EUR
Nº documento				Data conversão	
Referência	Ref. Fornecedor			Nº interempr.	
Txt.cab.doc.	Pagamento por cofre				
Div.parceiro					

1º item do documento

ChvLnçt 31 Conta 200106 d.RzE TMv

Preencher os seguintes campos:

Data documento: Data de documento fornecedor

Tp.Doc.: 83 (Transf. Retenções)

Moeda taxa/câmb.: EUR

Referência: N.º de documento do fornecedor

Tx.cab.doc.: Pagamento por cofre

ChavLnçt.: 31

Conta: N.º de fornecedor SIG

ENTER

criar Transf. Retenções EO: Inserir Item fornecedor

Dados adicionais Modelo de classificação contábil Entrada rápida Impc

Fornecedor	200106	ÓPTICA JOMIL, LDA	Razão	2211000000
Empresa	4000	RUA ÁUREA, 249		
Exército		LISBOA		

Item 1 / Fatura / 31 / Mercado Nacional C/C

Montante	20	EUR
Imposto		
<input type="checkbox"/> Calcular IVA		Cód.imposto **
Divisão	4202	
Cond.pgto.	0001	Dias / % / / /
Data base	25.07.2019	Fixado <input type="checkbox"/>
Base descon.		Mont.descon.
		Fat.relacion / /
Bloq.pgto.	<input type="checkbox"/>	FrmPgto <input type="checkbox"/>
Moeda pagto.		
Ref.pgto.		
Atribuição		CódInvest <input type="checkbox"/>
Texto	Pagamento por cofre.	

Item seguinte do documento

ChvLnçt 40 Conta 2789291300 d.RzE TMv Nova empr.

Preencher os seguintes campos:

Montante: Valor da fatura

Divisão: 4xxx

Texto: Pagamento por cofre

ChvLnçt.: 40

Conta: 2789291300

ENTER

criar Transf. Retenções EO: Inserir Item cta.do Razão

Dados adicionais Modelo de classificação contábil Entrada rápida Impo

Conta do Razão O Credores - Mov. Fundo Maneio
 Empresa Exército

Item 2 / Lançamento em débito / 40

Montante EUR
 Divisão
 Centro custo TAtv Ordem
 Ordem cliente Imobilizado
 Elemento PEP DiagRede

Doc.compras
 Data efetiva Quantidade
 Vencimento em
 Atribuição
 Texto

Item seguinte do documento

ChvLnçt Conta Cód.RzE TMv Nova empr.

Preencher os seguintes campos:

Montante: *

Texto: Pagamento por cofre

Clicar em

Bloco de classificação contábil

Divisão
 Imobilizado
 Centro custo TAtv
 Ordem
 Centro de lucro
 Elemento PEP DiagRede
 Fundos
 Área funcional
 Item financeiro
 Cen.financiero
 Fundos destins. Tipo movimento
 Ordem cliente Obj.bens imóv.

Preencher os seguintes campos:

Divisão: 4xxx

Centro Financeiro: 4xxx.xx24

Item Financeiro: D.12.02.04.11.02

Visto e simular

criar Transf. Retenções EO: Exibir Síntese

Moeda de exibição Impostos Reincializar

Data documento 25.07.2019 Tp.doc. 83 Empresa 4000
 Data lançamento 25.07.2019 Período 7 Moeda EUR
 Nº documento INTERNO Exercício 2019 Data conversão 25.07.2019
 Referência REF FORNECEDOR Nº interempr.
 Txt.cab.doc. Div.parceiro

Itens na moeda do doc.

CL	Div.	Conta	EUR	Montante	Montante de
001	31	4202 0000200106	ÓPTICA JOMIL, LDA	20,00-	**
002	40	4202 2789291300	Ocred . Mov FM	20,00	

D 20,00 C 20,00 0,00 * 2 Itens

Gravar 

O sistema identifica o número de documento 183# gerado.

Documento 1830009221 registrado na empresa 4000

b Elaboração da PAP:

i. Criação: Transação ZFM_12FIBI05

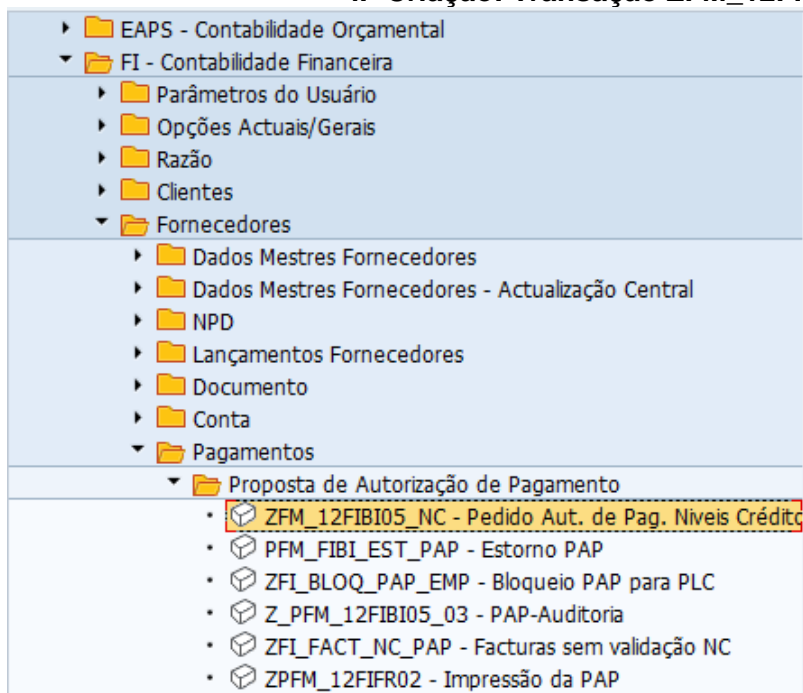

DUPLO CLIQUE













Proposta de Autorização de Pagamento

Empresa: 4000
Exercício: 2018

Criar/Adicionar Proposta

Data de lançamento: 28.11.2018
Pagamento por Tesouraria:
Pagamento por Transferência:
Data do próximo pagamento: 29.11.2018
Banco pagador: [] []

Proposta de Pagamento: []

Nº documento: 1830009221 até [] 
 Tipo de documento: [] até [] 
 Data do documento: [] até [] 
 Data de lançamento: [] até [] 
 Data de entrada: [] até [] 
 Bloqueio pgto.: [] até [] 
 FrmPgto: [] até [] 
 Condições pgto.: [] até [] 
 Centro financeiro: [] até [] 
 Divisão: [] até [] 
 Fornecedor até [] 
 Cliente até [] 

Preencher os seguintes campos:

Data de lançamento: XX.XX.XXXX

Data do próximo pagamento: data do dia a seguir





Colocar o pisco no pagamento por TESOURARIA



Pagamento por Tesouraria

Nº de documento: Documento 183* gerado anteriormente

Clicar em 

Proposta de Autorização de Pagamento

Leg. |  |  |  |  | Adicionar

Empresa: 4000 | Exercício: [] | Estado da PAP:   Preparação
 Nº Proposta: 0 | Data Lançamento: 28.11.2018

Nome	Centro Fin.	Di...	Tp...	Data Doc.	Data Ve...	Montante Bruto	Deduções	Montante Líq...
0000200106 ÓPTICA JOMIL, LDA								
• 1830009221 <input checked="" type="checkbox"/>	4202.0224	4202	83	28.11.2018	28.11.2018	20,00	0,00	20,00
• Sub-Total						20,00	0,00	20,00
• TOTAL						20,00	0,00	20,00

Clicar em  Adicionar

O sistema gera o nº da PAP Autorização de pagamento 0100002705 criada.

ii. Solicitação de Aprovação: Transação PFM_12FIBI05

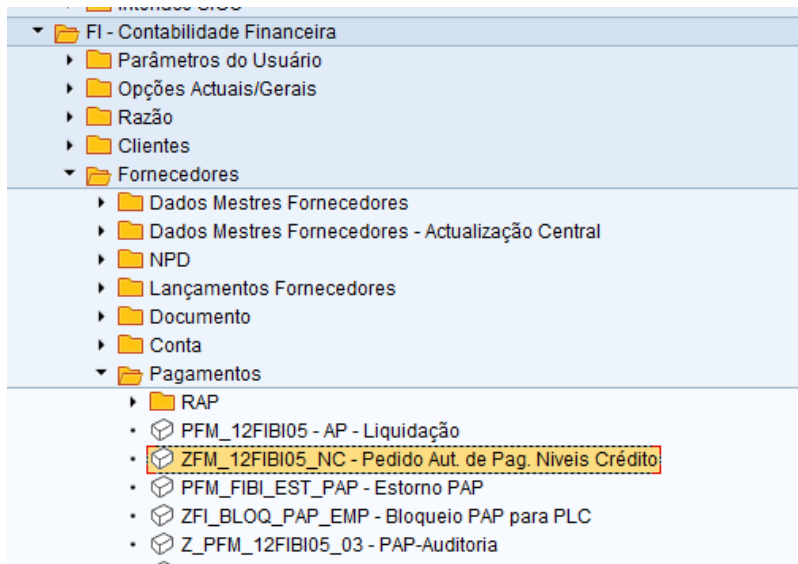

DUPLO CLIQUE

Proposta de Autorização de Pagamento

Empresa: 4000
Exercício: 2018

Criar/Adicionar Proposta

Data de lançamento: Pagamento por Tesouraria:
Pagamento por Transferência:
Data do próximo pagamento: Banco pagador:
Proposta de Pagamento:

Nº documento	<input type="text"/>	até	<input type="text"/>	
Tipo de documento	<input type="text"/>	até	<input type="text"/>	
Data do documento	<input type="text"/>	até	<input type="text"/>	
Data de lançamento	<input type="text"/>	até	<input type="text"/>	
Data de entrada	<input type="text"/>	até	<input type="text"/>	
Bloqueio pgto.	<input type="text"/>	até	<input type="text"/>	
FrmPgto	<input type="text"/>	até	<input type="text"/>	
Condições pgto.	<input type="text"/>	até	<input type="text"/>	
Centro financeiro	<input type="text"/>	até	<input type="text"/>	
Divisão	<input type="text"/>	até	<input type="text"/>	
<input checked="" type="checkbox"/> Fornecedor	<input type="text"/>	até	<input type="text"/>	
<input checked="" type="checkbox"/> Cliente	<input type="text"/>	até	<input type="text"/>	

Alterar/Elim./Impr. Proposta

Proposta de Pagamento: 100002705

Preencher com os seguintes campos:

Empresa: 4000

Exercício: XXXX

Pisco em Alterar/Elim/Imp. Proposta

Proposta de Pagamento: Número da PAP gerado anteriormente

Executar

Proposta de Autorização de Pagamento

Leg. | Eliminar | Pré-vis. | Imp.AP | Documentos | Detalhe | Solicit.

Empresa: 4000 Exército Estado da PAP: Preparação
 Nº Proposta: 100002705 Data Lançamento: 28.11.2018

Nome	Centro Fin.	Di...	Tp...	Data Doc.	Data Ve...	Montante Bruto	Deduções	Montante Líq...
0000200106 ÓPTICA JOMIL, LDA								
• 1830009221	4202.0224	4202	83	28.11.2018	28.11.2018	20,00	0,00	20,00
• Sub-Total						20,00	0,00	20,00
• TOTAL						20,00	0,00	20,00

Clicar em Solicit.

iii. Aprovação: Transação PFM_12FIBI05

- FI - Contabilidade Financeira
 - Parâmetros do Usuário
 - Opções Actuais/Gerais
 - Razão
 - Clientes
 - Fornecedores
 - Dados Mestres Fornecedores
 - Dados Mestres Fornecedores - Actualização Central
 - NPD
 - Lançamentos Fornecedores
 - Documento
 - Conta
 - Pagamentos
 - RAP
 - PFM_12FIBI05 - AP - Liquidação
 - ZFM_12FIBI05_NC - Pedido Aut. de Pag. Níveis Crédito**
 - PFM_FIBI_EST_PAP - Estorno PAP
 - ZFI_BLOQ_PAP_EMP - Bloqueio PAP para PLC
 - Z_PFM_12FIBI05_03 - PAP-Auditoria

DUPLO CLIQUE













Proposta de Autorização de Pagamento

Criar/Adicionar Proposta

Empresa:
 Exercício:

Data de lançamento:
 Data do próximo pagamento:
 Proposta de Pagamento:

Pagamento por Tesouraria:
 Pagamento por Transferência:
 Banco pagador:

Nº documento: até 
 Tipo de documento: até 
 Data do documento: até 
 Data de lançamento: até 
 Data de entrada: até 
 Bloqueio pgto.: até 
 FrmPgto: até 
 Condições pgto.: até 
 Centro financeiro: até 
 Divisão: até 
 Fornecedor: até 
 Cliente: até 

Alterar/Elim./Impr. Proposta

Proposta de Pagamento:

Preencher com os seguintes campos:

Empresa: 4000

Exercício: xxxx

Pisco em: Alterar/Elim/Imp. Proposta

Proposta de Pagamento: Número da PAP gerado anteriormente

Executar 

Proposta de Autorização de Pagamento

Leg. | Eliminar | Pré-vis. | Imp.AP | Autorizar | Documentos | Detalhe

Empresa: Exercício:
 Nº Proposta: Estado da PAP:
 Data Lançamento:

Nome	Centro Fin.	Di...	Tp...	Data Doc.	Data Ve...	Montante Bruto	Deduções	Montante Líq...
0000200106 ÓPTICA JOMIL, LDA								
• 1830009221 	4202.0224	4202	83	28.11.2018	28.11.2018	20,00	0,00	20,00
• Sub-Total						20,00	0,00	20,00
• TOTAL						20,00	0,00	20,00

Clicar em 

O sistema devolve a seguinte mensagem: Proposta de pagamento autorizada.

4 Pagamento Extraorçamental: Transação F-53

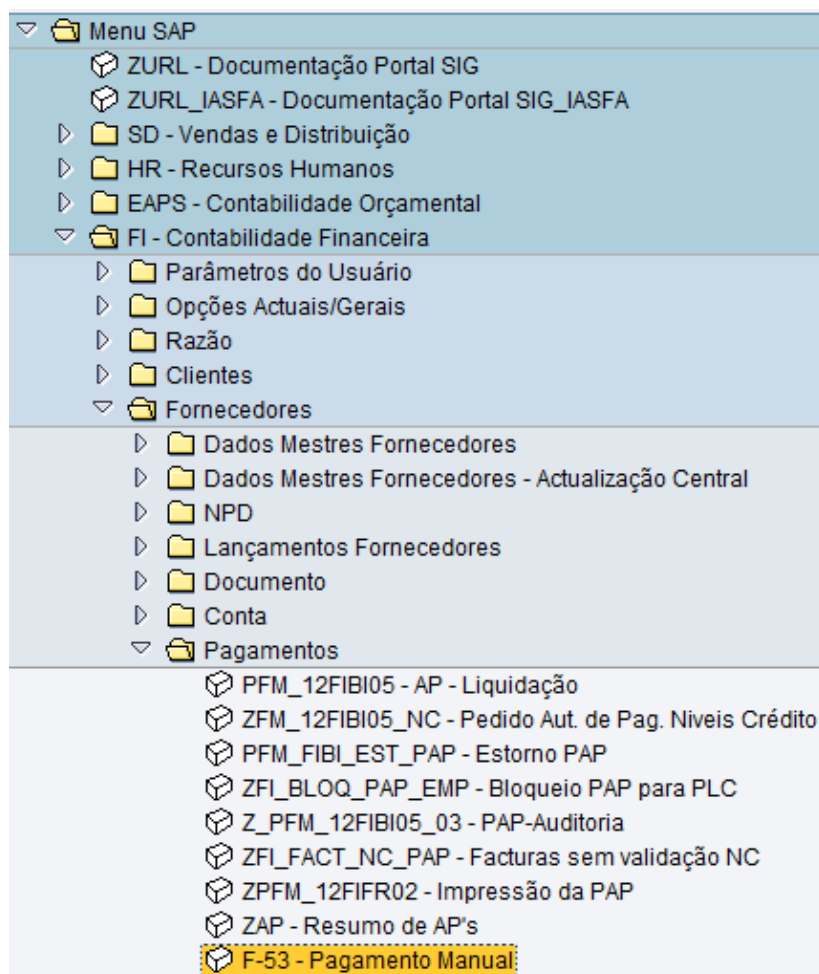

DUPLO CLIQUE

Lançar saída de pagamento: Dados do cabeçalho

Processar PA

Data documento	28.11.2018	Tp.doc.	kv	Empresa	4000
Data lançamento	28.11.2018	Período	11	Moeda/taxa câm.	EUR
Nº documento				Data conversão	
Referência	NU			Nº interempr.	
Txt.cab.doc.	Pagamento por cofre			Div.parceiro	
Txt.compens.	Pagamento por cofre				

Dados bancários

Conta	1110040005	Divisão	
Montante	20	Montante em MI	
Despesas		Despesas MI	
Data efetiva	28.11.2018	Centro de lucro	
Texto	Pagamento por cofre	Atribuição	

Seleção das partidas em aberto	Outra seleção
Conta	<input checked="" type="radio"/> nenhum
Tipo de conta	<input type="radio"/> Texto
Código RZE	<input type="radio"/> Montante
NºAvisPgto	<input type="radio"/> Nº documento
<input type="checkbox"/> Distribuir por idade	<input type="radio"/> Data de lançamento
<input type="checkbox"/> Pesquisa automática	<input type="radio"/> outra

Preencher os seguintes campos:

Data documento: Data pagamento ao fornecedor

Tp.Doc.: KW (Pag. Fornecedor Numerário)

Empresa: 4000

Moeda/taxa câmb: EUR

Referência: NU

Txt.cab.doc.: Pagamento por cofre

Dados bancários

Conta: 111004xxxx (Conta COFRE da UEO)

Montante: valor da fatura

Texto: Pag. Fornecedor xxxx

Conta: XXXXX (Conta SIG do fornecedor)

Tipo de conta: K

Pisco em PA Normais

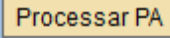
Clicar em 

Lançar saída de pagamento Processar partidas em aberto

Distribuir diferença Dar baixa à difer. Opção de processamento Vencimto.do desconto

Padrão PgtoParcial Part.res. Imp.ret.fonte

Partidas p/conta 200106 ÓPTICA JOMIL, LDA

Nº docum...	T.	Texto	Data do d...	C.	Div...	Dia...	EUR Bruto
1830009221	83	pagamento por cofre	28.11.2018	31	4202	30-	20,00-

Mont. Bruto<... Moeda Partidas Partida Des... Des...

Status de processamento

Nº partidas	1	Montante entrado	20,00-
Exib.a partir item	1	Atribuído	20,00-

Simular 

Lançar saída de pagamento Exibir Síntese

Moeda de exibição
 Impostos
 Reinicializar

Data documento	28.11.2018	Tp.doc.	KV	Empresa	4000
Data lançamento	28.11.2018	Período	11	Moeda	EUR
Nº documento	INTERNO	Exercício	2018	Data conversão	28.11.2018
Referência	NU	Nº interempr.			
Txt.cab.doc.	Pagamento por cofre	Div.parceiro			

Itens na moeda do doc.

CL	Div.	Conta	EUR	Montante	Montante de
001	50	4202 1110040005 Caixa-Com Pess		20,00-	
002	25	4202 0000200106 ÓPTICA JOMIL, LDA		20,00	

D 20,00 C 20,00 0,00 * 2 Itens

Guardar .

O sistema identifica o número de documento 216# gerado.

Documento 2160037279 registrado na empresa 4000

5 Depósito do remanescente

Criação do Doc.190#

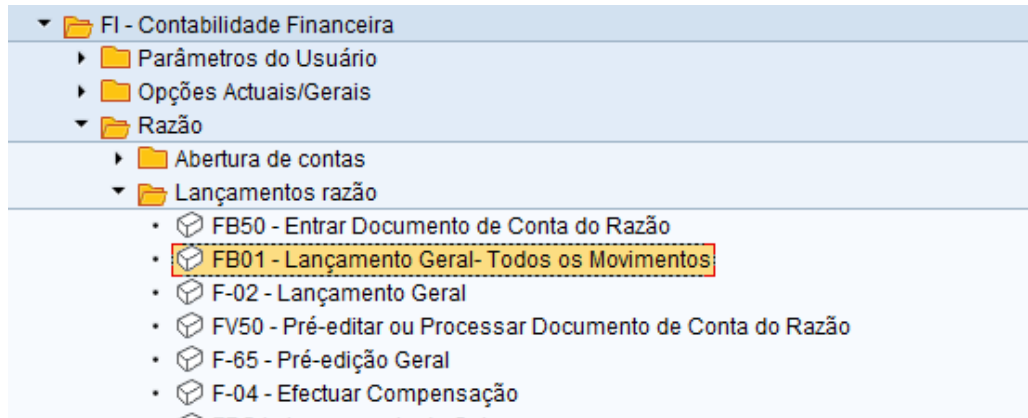

DUPLO CLIQUE

Lançar documento: Dados do cabeçalho

Documento memorizado Modelo de classificação contábil Entrada rápida La

Data documento	28.11.2018	Tp.doc.	90	Empresa	4000
Data lançamento	28.11.2018	Período	11	Moeda/taxa câm.	EUR
Nº documento				Data conversão	
Referência	Nº talão dep			Nº interempr.	
Txt.cab.doc.	Depósito remanescente				
Div.parceiro					

1º item do documento

ChvLnçt	50	Conta	1110040002	<input type="checkbox"/> d.RzE	<input type="checkbox"/> TMv	<input type="checkbox"/>
---------	----	-------	------------	--------------------------------	------------------------------	--------------------------

Preencher os seguintes campos:

Data documento: Data talão de depósito do remanescente

Tp.Doc.: 90 (Operações Diversas)

Empresa: 4000

Moeda/taxa câmb: EUR

Referência: Nº do talão de depósito do remanescente

Txt.cab.doc.: Depósito Remanescente

ChvLnçt: 50

Conta: 111004xxxx

ENTER

criar Operações Diversas: Inserir Item cta.do Razão

Dados adicionais

 Modelo de classificação contábil

 Entrada rápida

 Impor

Conta do Razão Caixa-EME
 Empresa Exército

Item 1 / Lançament.em crédito / 50

Montante EUR
 Calcular IVA

Fundos
 Centro custo TAtv
 Área funcional
 Cen.financieiro
 Item financeiro

Fundos destins.

Data efetiva
 Atribuição
 Texto

Item seguinte do documento

ChvLnçt Conta d.RzE TMv Nova empr.

Preencher os seguintes campos:

Montante: valor do depósito

ChvLnçt: 40

Conta: 121004xxxx

Clicar em

Bloco de classificação contábil

Divisão
 Centro custo TAtv
 Fundos
 Área funcional
 Item financeiro
 Cen.financieiro
 Fundos destins.

DiagRede

Preencher os seguintes campos:

Divisão: 4xxx

Centro Financeiro: 4xxx.xx24

Visto

ENTER

criar Operações Diversas: Inserir Item cta.do Razão

Dados adicionais
 Modelo de classificação contábil
 Entrada rápida
 Impo

Conta do Razão MOV-IGCP-UA Cmd Pess
 Empresa Exército

Item 2 / Lançamento em débito / 40

Montante EUR
 Fundos
 Centro custo TAtv
 Área funcional
 Cen.financeiro Item financeiro
 Fundos destins. Mais
 Data efetiva
 Atribuição
 Texto TxtsDesc.

Item seguinte do documento

ChvLnçt Conta Cód.RzE TMv Nova empr.

**Preencher o seguinte campo:
Montante: ***

Clicar em Mais

Bloco de classificação contábil

Divisão
 Centro custo TAtv
 DiagRede
 Fundos
 Área funcional
 Item financeiro
 Cen.financeiro
 Fundos destins.

Preencher os seguintes campos:

Divisão: 4xxx

Centro Financeiro: 4xxx.xx24

Visto e simular .

criar Operações Diversas: Exibir Síntese

Moeda de exibição
 Impostos
 Reinicializar

Data documento	28.11.2018	Tp.doc.	90	Empresa	4000
Data lançamento	28.11.2018	Período	11	Moeda	EUR
Nº documento	INTERNO	Exercício	2018	Data conversão	28.11.2018
Referência	Nº TALÃO DEP		Nº interempr.		
Txt.cab.doc.	Depósito remanescente		Div.parceiro		

Itens na moeda do doc.

CL	Div.	Conta		EUR	Montante	Montante de
001	50	4202 1110040002	Caixa-EME		10,00-	
002	40	4202 1210040311	MOV-IGCP-UA Cmd Pes		10,00	

D 10,00 C 10,00 0,00 * 2 Itens

Guardar .

O sistema identifica o número de documento 190# gerado.

Documento 1900004267 registrado na empresa 4000

- (b) **Pagamentos de serviços, contabilização do Débito Direto do IGCP**
 Todos os registos contabilísticos associados a pagamentos de serviços, em terminais de pagamento automático com o cartão de crédito só serão efetuados aquando do débito dessas faturas por parte do IGCP.

1 Lançamento de fatura extraorçamental a fornecedor: Transação FB01

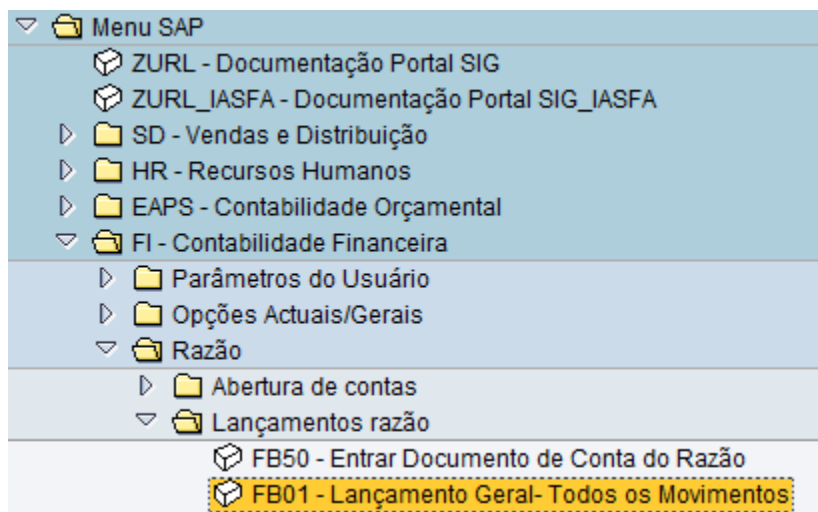

DUPLO CLIQUE

Lançar documento: Dados do cabeçalho

Documento memorizado Modelo de classificação contábil Entrada rápida Lançar com modelo

Data documento	28.11.2018	Tp.doc.	83	Empresa	4000
Data lançamento	28.11.2018	Período	11	Moeda/taxa câm.	EUR
Nº documento				Data conversão	
Referência	Nº Autorização			Nº interempr.	
Txt.cab.doc.	Débito Direto IGCP				
Div.parceiro					

1º item do documento

ChvLnçt 31 Conta 101100 d.RzE TMv

Preencher os seguintes campos:

Data documento: Data da cobrança da UNICRE

Tp.Doc.: 83 (Transf. Retenções)

Moeda taxa/câmb.: EUR

Referência: N.º autorização (extrato bancário)

Tx.cab.doc.: Débito direto IGCP

ChvLnçt.: 31

Conta: 101100 (IGCP)

ENTER

criar Transf. Retenções EO: Inserir Item fornecedor

Dados adicionais Modelo de classificação contábil Entrada rápida Impo

Fornecedor 101100 IGCP, I.P. - FILIAL 7 Razão 2211000000
 Empresa 4000 AVENIDA DA REPÚBLICA, 57 - 6º
 Exército LISBOA

Item 1 / Fatura / 31 / Mercado Nacional C/C

Montante 20 EUR
 Imposto
 Calcular IVA Cód.imposto **
 Divisão 4202
 Cond.pgto. 0010 Dias / % 30 / / /
 Data base 25.07.2019 Fixado
 Base descon. Mont.descon.
 Fat.relacion / /
 Bloq.pgto. FrmPgto
 Moeda pagto.
 Ref.pgto.
 Atribuição Receb.pagto. CódInvest
 Texto Débito Direto IGCP TxtsDesc.

Item seguinte do documento

ChvLnçt 40 Conta 2789291300 d.RzE TMv Nova empr.

Preencher os seguintes campos:

- Montante:** Valor cobrado
- Divisão:** 4xxx
- Texto:** Débito direto IGCP
- ChvLnçt.:** 40
- Conta:** 2789291300

ENTER

criar Transf. Retenções EO: Inserir Item cta.do Razão

Dados adicionais Modelo de classificação contábil Entrada rápida Impo

Conta do Razão 2789291300 O Credores - Mov. Fundo Maneio
 Empresa 4000 Exército

Item 2 / Lançamento em débito / 40

Montante * EUR
 Divisão
 Centro custo TAtv Ordem
 Ordem cliente Imobilizado
 Elemento PEP DiagRede

Doc.compras
 Data efetiva 25.07.2019 Quantidade
 Atribuição Vencimento em
 Texto Débito Direto IGCP TxtsDesc.

Item seguinte do documento

ChvLnçt Conta Cód.RzE TMv Nova empr.

Preencher os seguintes campos:

Montante: *

Texto: Débito direto IGCP

Clicar em 

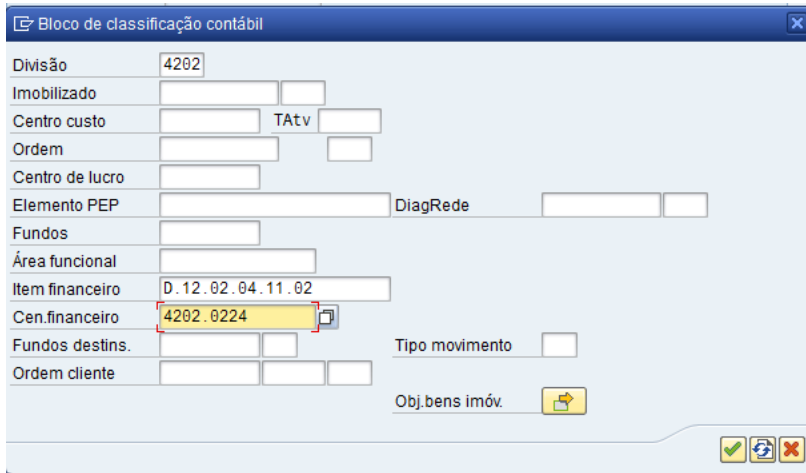

Bloco de classificação contábil

Divisão: 4202

Imobilizado:

Centro custo: TAtv:

Ordem:

Centro de lucro:

Elemento PEP: DiagRede:

Fundos:

Área funcional:

Item financeiro: D.12.02.04.11.02

Cen.financeiro: 4202.0224

Fundos destins.: Tipo movimento:

Ordem cliente:

Obj.bens imóv.: 

Preencher os seguintes campos:



Divisão: 4xxx

Centro Financeiro: 4xxx.xx24

Item Financeiro: D.12.02.04.11.02

Visto  e simular  .

criar Transf. Retenções EO: Exibir Síntese

 Moeda de exibição  Impostos  Reinicializar

Data documento: 25.07.2019 Tp.doc.: 83 Empresa: 4000

Data lançamento: 25.07.2019 Período: 7 Moeda: EUR

Nº documento: INTERNO Exercício: 2019 Data conversão: 25.07.2019

Referência: Nº AUTORIZAÇÃO Nº interempr.:

Txt.cab.doc.: Débito Direto IGCP Div.parceiro:

Itens na moeda do doc.

CL	Div.	Conta	EUR	Montante	Montante de
001	31	4202 0000101100	IGCP, I.P. - FILIAL	20,00-	**
002	40	4202 2789291300	Ocred . Mov FM	20,00	

D 20,00 C 20,00 0,00 * 2 Itens

Outro item do documento

ChvLnçt  Qnta: Cód.RZE: TMv: Nova empr.:

Gravar 

O sistema identifica o número de documento 183# gerado.

Documento 183000031 registrado na empresa 4000

2 Elaboração da PAP:

a Criação: Transação ZFM_12FIBI05

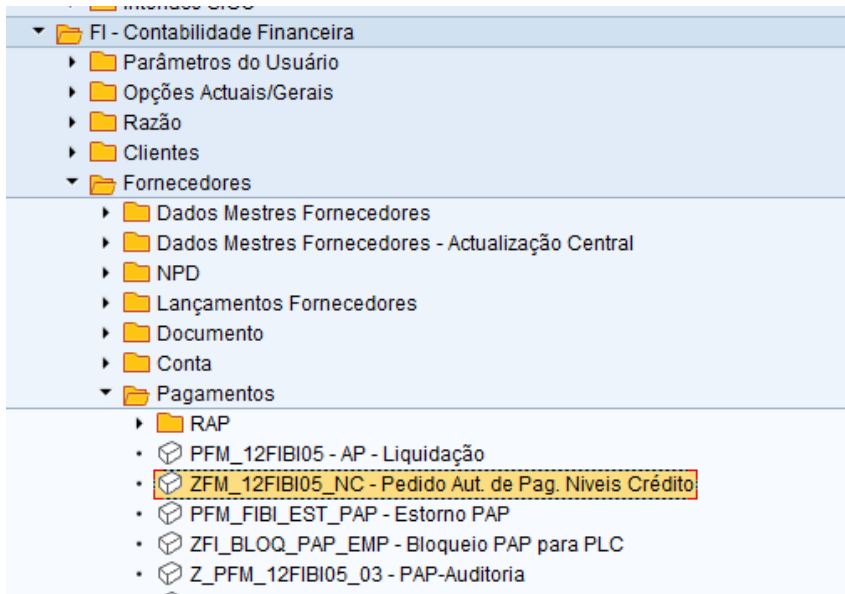

DUPLO CLIQUE

Proposta de Autorização de Pagamento

Empresa
 Exercício

Criar/Adicionar Proposta

Data de lançamento
 Pagamento por Tesouraria

Data do próximo pagamento
 Pagamento por Transferência

Banco pagador

Proposta de Pagamento

Nº documento	<input type="text" value="1830009222"/>	até	<input type="text"/>	<input type="button" value="Home"/>
Tipo de documento	<input type="text"/>	até	<input type="text"/>	<input type="button" value="Home"/>
Data do documento	<input type="text"/>	até	<input type="text"/>	<input type="button" value="Home"/>
Data de lançamento	<input type="text"/>	até	<input type="text"/>	<input type="button" value="Home"/>
Data de entrada	<input type="text"/>	até	<input type="text"/>	<input type="button" value="Home"/>
Bloqueio pgto.	<input type="text"/>	até	<input type="text"/>	<input type="button" value="Home"/>
FrmPgto	<input type="text"/>	até	<input type="text"/>	<input type="button" value="Home"/>
Condições pgto.	<input type="text"/>	até	<input type="text"/>	<input type="button" value="Home"/>
Centro financeiro	<input type="text"/>	até	<input type="text"/>	<input type="button" value="Home"/>
Divisão	<input type="text"/>	até	<input type="text"/>	<input type="button" value="Home"/>
<input checked="" type="checkbox"/> Fornecedor	<input type="text"/>	até	<input type="text"/>	<input type="button" value="Home"/>
<input checked="" type="checkbox"/> Cliente	<input type="text"/>	até	<input type="text"/>	<input type="button" value="Home"/>

Alterar/Elim./Impr. Proposta

Proposta de Pagamento

Preencher os seguintes campos:

Data de lançamento: XX.XX.XXXX

Data do próximo pagamento: data do dia a seguir

Colocar o pisco no pagamento por TESOURARIA

Pagamento por Tesouraria

Nº de documento: Documento 183* gerado anteriormente

Clicar em



Proposta de Autorização de Pagamento

Leg. | Adicionar

Empresa: 4000 | xército
 N.º Proposta: 0
 Estado da PAP: Preparação
 Data Lançamento: 28.11.2018

Nome	Centro Fin.	Di...	Tp...	Data Doc.	Data Ve...	Montante Bruto	Deduções	Montante Líq...
0000101100 IGCP, I.P. - FILIAL 7								
• 1830009222	4202.0224	4202	83	28.11.2018	28.11.2018	20,00	0,00	20,00
• Sub-Total						20,00	0,00	20,00
• TOTAL						20,00	0,00	20,00

Clicar em

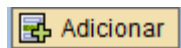

O sistema gera o nº da PAP

Autorização de pagamento 0100002706 criada.

b Solicitação de Aprovação: Transação PFM_12FIBI05

- FI - Contabilidade Financeira
 - Parâmetros do Usuário
 - Opções Actuais/Gerais
 - Razão
 - Clientes
 - Fornecedores
 - Dados Mestres Fornecedores
 - Dados Mestres Fornecedores - Actualização Central
 - NPD
 - Lançamentos Fornecedores
 - Documento
 - Conta
 - Pagamentos
 - RAP
 - PFM_12FIBI05 - AP - Liquidação
 - ZFM_12FIBI05_NC - Pedido Aut. de Pag. Níveis Crédito
 - PFM_FIBI_EST_PAP - Estorno PAP
 - ZFI_BLOQ_PAP_EMP - Bloqueio PAP para PLC
 - Z_PFM_12FIBI05_03 - PAP-Auditoria

DUPLO CLIQUE

Proposta de Autorização de Pagamento

Empresa: 4000
Exercício: 2018

Criar/Adicionar Proposta

Data de lançamento:
Data do próximo pagamento:
Proposta de Pagamento:

Pagamento por Tesouraria:
Pagamento por Transferência:
Banco pagador:

Nº documento: até

Tipo de documento: até

Data do documento: até

Data de lançamento: até

Data de entrada: até

Bloqueio pgto.: até

FrmPgto: até

Condições pgto.: até

Centro financeiro: até

Divisão: até

Fornecedor: até

Cliente: até

Alterar/Elim./Impr. Proposta

Proposta de Pagamento: 100002706

Preencher com os seguintes campos:

Empresa: 4000

Exercício: xxxxx

Pisco em Alterar/Elim/Imp. Proposta

Proposta de Pagamento: Número da PAP gerado anteriormente

Executar

Proposta de Autorização de Pagamento

Leg. | | | | | Eliminar | Pré-vis. | Imp.AP | Documentos | Detalhe | Solicit.

Empresa: 4000 | Exercício: | Estado da PAP: Preparação
Nº Proposta: 100002706 | Data Lançamento: 28.11.2018

Nome	Centro Fin.	Di...	Tp...	Data Doc.	Data Ve...	Montante Bruto	Deduções	Montante Líq...
0000101100 IGCP, I.P. - FILIAL 7								
• 1830009222 <input type="checkbox"/>	4202.0224	4202	83	28.11.2018	28.11.2018	20,00	0,00	20,00
• Sub-Total						20,00	0,00	20,00
• TOTAL						20,00	0,00	20,00

Clicar em Solicit.

c Aprovação: Transação PFM_12FIBI05

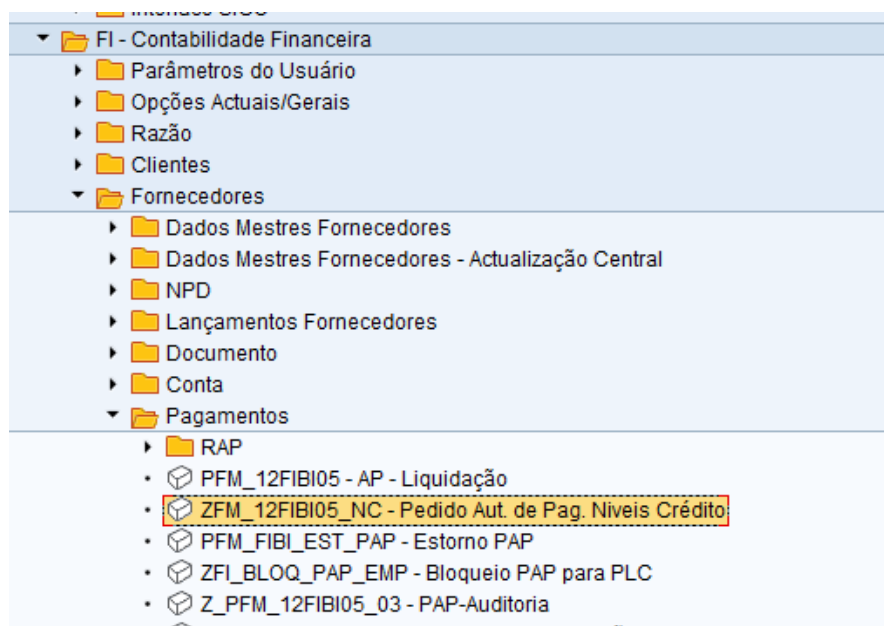

DUPLO CLIQUE

Proposta de Autorização de Pagamento

Empresa: 4000
Exercício: 2018

Criar/Adicionar Proposta

Data de lançamento: Pagamento por Tesouraria:
 Pagamento por Transferência:
 Data do próximo pagamento: Banco pagador:
 Proposta de Pagamento:

Nº documento	<input type="text"/>	até	<input type="text"/>	
Tipo de documento	<input type="text"/>	até	<input type="text"/>	
Data do documento	<input type="text"/>	até	<input type="text"/>	
Data de lançamento	<input type="text"/>	até	<input type="text"/>	
Data de entrada	<input type="text"/>	até	<input type="text"/>	
Bloqueio pgto.	<input type="text"/>	até	<input type="text"/>	
FrmPgto	<input type="text"/>	até	<input type="text"/>	
Condições pgto.	<input type="text"/>	até	<input type="text"/>	
Centro financeiro	<input type="text"/>	até	<input type="text"/>	
Divisão	<input type="text"/>	até	<input type="text"/>	
<input checked="" type="checkbox"/> Fornecedor	<input type="text"/>	até	<input type="text"/>	
<input checked="" type="checkbox"/> Cliente	<input type="text"/>	até	<input type="text"/>	

Alterar/Elim./Impr. Proposta

Proposta de Pagamento: 100002706

Preencher com os seguintes campos:

Empresa: 4000

Exercício: XXXX

Pisco em Alterar/Elim/Imp. Proposta

Proposta de Pagamento: Número da PAP gerado anteriormente

Executar 

Proposta de Autorização de Pagamento

Leg. | Imp. AP | Autorizar | Documentos | Detalhe

Eliminar | Pré-vis. | Imp. AP | Autorizar | Documentos | Detalhe

Empresa: 4000 Exército Estado da PAP: Solicitação de aprovação
 Nº Proposta: 100002706 Data Lançamento: 28.11.2018

Nome	Centro Fin.	Di...	Tp....	Data Doc.	Data Ve...	Montante Bruto	Deduções	Montante Liq...
0000101100 IGCP, I.P. - FILIAL 7								
• 1830009222	4202.0224	4202	83	28.11.2018	28.11.2018	20,00	0,00	20,00
• Sub-Total						20,00	0,00	20,00
• TOTAL						20,00	0,00	20,00

Clicar em  **Autorizar**

O sistema devolve a seguinte mensagem:  **Proposta de pagamento autorizada.**

3 Pagamento Extraorçamental: Transação F-53

Menu SAP

- ▾ ZURL - Documentação Portal SIG
- ▾ ZURL_IASFA - Documentação Portal SIG_IASFA
- ▾ SD - Vendas e Distribuição
- ▾ HR - Recursos Humanos
- ▾ EAPS - Contabilidade Orçamental
- ▾ FI - Contabilidade Financeira
 - ▾ Parâmetros do Usuário
 - ▾ Opções Actuais/Gerais
 - ▾ Razão
 - ▾ Clientes
 - ▾ Fornecedores
 - ▾ Dados Mestres Fornecedores
 - ▾ Dados Mestres Fornecedores - Actualização Central
 - ▾ NPD
 - ▾ Lançamentos Fornecedores
 - ▾ Documento
 - ▾ Conta
 - ▾ Pagamentos
 - ▾ PFM_12FIBI05 - AP - Liquidação
 - ▾ ZFM_12FIBI05_NC - Pedido Aut. de Pag. Níveis Crédito
 - ▾ PFM_FIBI_EST_PAP - Estorno PAP
 - ▾ ZFI_BLOQ_PAP_EMP - Bloqueio PAP para PLC
 - ▾ Z_PFM_12FIBI05_03 - PAP-Auditoria
 - ▾ ZFI_FACT_NC_PAP - Facturas sem validação NC
 - ▾ ZPFM_12FIFR02 - Impressão da PAP
 - ▾ ZAP - Resumo de AP's
 - ▾ **F-53 - Pagamento Manual**

DUPLO CLIQUE

Lançar saída de pagamento: Dados do cabeçalho

Processar PA

Data documento	28.11.2018	Tp.doc.	kv	Empresa	4000
Data lançamento	28.11.2018	Período	11	Moeda/taxa câm.	EUR
Nº documento				Data conversão	
Referência	TR			Nº interempr.	
Txt.cab.doc.	Débito Direto IGCP			Div.parceiro	
Txt.compens.	Débito Direto IGCP				

Dados bancários

Conta	1210040311	Divisão		
Montante	20	Montante em MI		
Despesas		Despesas MI		
Data efetiva	28.11.2018	Centro de lucro		
Texto	Débito Direto IGCP		Atribuição	

Seleção das partidas em aberto	Outra seleção
Conta	<input checked="" type="radio"/> nenhum
Tipo de conta	<input type="radio"/> Texto
Código RzE	<input type="radio"/> Montante
NºAvisPgto	<input type="radio"/> Nº documento
<input type="checkbox"/> Distribuir por idade	<input type="radio"/> Data de lançamento
<input type="checkbox"/> Pesquisa automática	<input type="radio"/> outra

Preencher os seguintes campos:

Data documento: Data da cobrança da UNICRE

Tp.Doc.: KV (Pag. Fornecedor Transf.)

Empresa: 4000

Moeda/taxa câmb: EUR

Referência: TR

Txt.cab.doc.: Débito direto IGCP

Dados bancários

Conta: 121004xxxx (Conta IGCP da UEO)

Montante: valor cobrado

Texto: Débito direto IGCP

Conta: 101100 (IGCP)

Tipo de conta: K

Pisco em PA Normais

Clicar em

Distribuir diferença
 Dar baixa à difer.
 Opção de processamento
 Vencimto.do desconto

Padrão PgtoParcial Part.res. Imp.ret.fonte

Partidas p/conta 101100 IGCP, I.P. - FILIAL 7

Nº docum...	T..	Texto	Data do d...	C..	Div...	Dia...	EUR Bruto	Mont.parcialm.pa...
1830001894	83	Encargos Cer. Digital - 2160056718/2017	08.09.2017	31	4699	416	140,22-	0,00
1830005106	83	CUSTOS TPA JULHO	31.07.2017	31	4699	455	74,13-	0,00
1830005107	83	CUSTOS TPA AGOSTO	31.08.2017	31	4699	424	95,98-	0,00
1830007472	83	Debito Directo IGCP	28.05.2018	31	4517	159	13,35-	0,00
1830007476	83	Debito Directo IGCP	28.05.2018	31	4517	159	15,10-	0,00
1830007477	83	Debito Directo IGCP	28.05.2018	31	4517	159	9,45-	0,00
1830007738	83	Debito Directo IGCP	28.05.2018	31	4517	153	7,94-	0,00
1830009149	83	Debito Directo IGCP	27.06.2018	31	4517	123	2,12-	0,00
1830009150	83	Debito Directo IGCP	27.06.2018	31	4517	123	3,87-	0,00
1830009222	83	Débito Direto IGCP	28.11.2018	31	4202	30-	20,00-	0,00
2120003736	KR	Encargos c/certificação digital - janeiro 2018	11.05.2018	31	4699	171	390,83-	0,00
2120003737	KR	Encargos c/certificação digital - fevereiro 2018	25.05.2018	31	4699	157	563,65-	0,00
2120003743	KR	Pagamento de comissão g.mensal TPA- março 2018	12.04.2018	31	4699	200	107,63-	0,00
2120003744	KR	Pagamento de comissão g.mensal TPA- abril 2018	15.05.2018	31	4699	167	107,63-	0,00
2120003797	KR	Pagamento OUR - janeiro 2018	26.06.2018	31	4699	125	22,00-	0,00
2120003798	KR	Pagamento OUR - fevereiro 2018	26.06.2018	31	4699	125	22,00-	0,00
2120003799	KR	Pagamento OUR - fevereiro 2018	26.06.2018	31	4699	125	22,00-	0,00
2120003800	KR	Pagamento OUR - março 2018	26.06.2018	31	4699	125	22,00-	0,00
2120003801	KR	Pagamento OUR - abril 2018	26.06.2018	31	4699	125	22,00-	0,00
2120003802	KR	Pagamento OUR - maio 2018	26.06.2018	31	4699	125	22,00-	0,00
2120003804	KR	Despesa Cash Advance Charge Card - 4º trim 2017	26.06.2018	31	4699	125	24,91-	0,00

Mont.
 Bruto<...
 Moeda
 Partidas
 Partida
 Des...
 Des...

Status de processamento

Nº partidas	26	Montante entrado	20,00-
Exib.a partir item	1	Atribuído	20,00-
Motivo de diferença		Lanços.de diferença	
Exibição na moeda de compensaç		Não atribuído	0,00

Simular

Lançar saída de pagamento Exibir Síntese

Moeda de exibição
 Impostos
 Reinicializar

Data documento	28.11.2018	Tp.doc.	KV	Empresa	4000
Data lançamento	28.11.2018	Período	11	Moeda	EUR
Nº documento	INTERNO	Exercício	2018	Data conversão	28.11.2018
Referência	TR	Nº interempr.			
Txt.cab.doc.	Débito Direto IGCP	Div.parceiro			

Itens na moeda do doc.

CL	Div.	Conta		EUR	Montante	Montante de
001	50	4202 1210040311	MOV-IGCP-UA Cmd Pes		20,00-	
002	25	4202 0000101100	IGCP, I.P. - FILIAL		20,00	

D 20,00 C 20,00 0,00 * 2 Itens

Guardar .

O sistema identifica o número de documento 216# gerado.

Documento 2160037280 registrado na empresa 4000

c. RECONSTITUIÇÃO DO FUNDO DE MANEIO

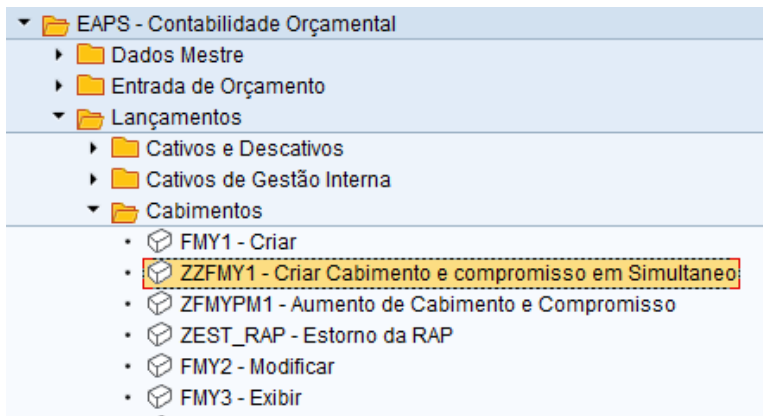

Todas as faturas pagas por fundo de maneiio deverão ser processadas no fornecedor da FATURA com o recebedor do pagamento do responsável do FM.
O lançamento das diversas faturas do FM é efetuado no **módulo FI**.

**(1) Criação de cabimento e compromisso em simultâneo:
Transação ZZFMY1**



DUPLO CLIQUE

Criar pré-comprometimento de recursos: 1ª tela

Tp.doc.  Cab Fundo Maneio, Emp 4000

Data do documento

Data lançamento

Empresa Exército

Moeda/taxa de câmbio

Data de conversão







Preencher os seguintes dados:

Tp. Doc.: 40 (OBRIGATÓRIO - Cab Fundo Maneio, Emp 4000)

Moeda/taxa de câmbio: EUR

ENTER

Criar pré-comprometimento de recursos: Tela síntese

       Entrada

Nº documento novo Data documento

Tp.doc. Cab Fundo Maneio, Emp 4... Dt.lançamento

Empresa Exército Moeda/taxa câm.

Texto doc.

Moeda

Soma total

Itens doc.	It...	Montante origem	Texto	Item financeiro	Cen.financieiro	Fundos	Área funcional
			100 Aquisição material de esc...	D.02.01.08.A0.00	4202.0224	10.1110006	123

Preencher os seguintes campos:

Montante de origem: xxxx €

Texto: xxxxxx

Item financeiro: D.xx.xx.xx.xx

Centro financeiro: 4xxx.xxxx
Fundos:10.111O006
Área Funcional:123
Centro de custo:4xxxxxxxxx
Elemento PEP:xxxxxx

Clicar em .

Criar pré-comprometimento de recursos: Tela síntese

Entrada

Nº Dados do cabeçalho (Ctrl+Shift+F2) novo Data documento 14.07.2016

Tp.doc. 40 Cab Fundo Maneio, Emp 4... Dt.lançamento 14.07.2016

Empresa 4000 Exército Moeda/taxa câm. EUR

Texto doc.

Moeda EUR

Soma total

It...	Montante total	Montante origem	Texto	Item financeiro	Cen.financieiro	Fundos	Área funcional

Preencher os seguintes campos:

Nº Proc. Desp: NPD de FM criado na **constituição do FM**

Exibir pré-comprometimento de recursos: DdsCabeç.

Dados gerais

Nº documento 4018401301 Lançado Data documento 28.11.2018

Tp.doc. 40 Cab Fundo Maneio, Emp 40... Data lançamento 28.11.2018

Empresa 4000 Exército Moeda/taxa câm. EUR

Área de AF MDN MDN

Área Cont.Csts. MDN Ministério Defesa Nacio Moeda interna EUR

Estatística

Criado por D7901573 Entrado em 28.11.2018

Último modific. Modificado em

Status do documento

Arquivável Bloqueado Bloqueio

Dados adicionais

Texto doc. Aquisição material de escritório

Referência

Nº Proc.Desp. 9401800052

Clicar em validar 

GRAVAR 

O sistema devolve a seguinte informação:

Os fundos destinados 4018401301 foram lançados

E solicita o nº de fornecedor para a criação do compromisso:

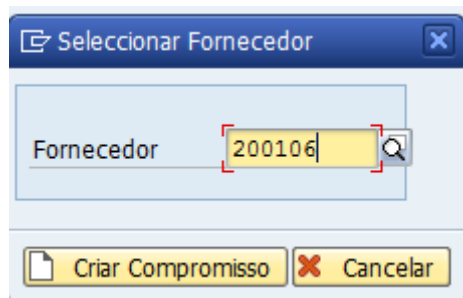

Preencher o campo do fornecedor:

Fornecedor: fornecedor da fatura

Clicar em CRIAR COMPROMISSO

O sistema devolve a seguinte informação:

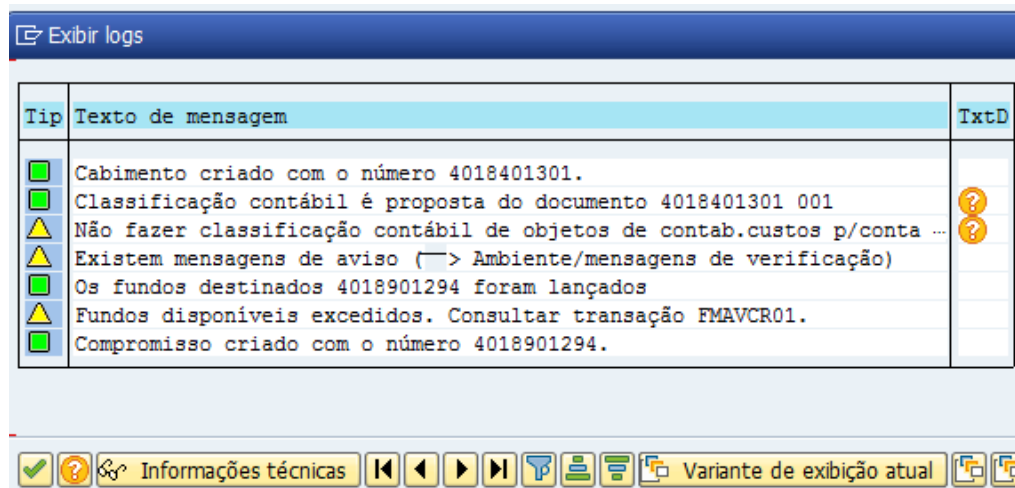

(2) Registo orçamental das faturas pagas por FM

Lançamento da fatura: Transação F-43

Aplicável apenas a U/E/O excluídas do processo de desagregação do fluxo logístico do financeiro.

As UEO abrangidas pelo processo de desagregação do fluxo logístico do financeiro, colocam no correspondente portal, a fatura em formato pdf com a seguinte designação: "FM_N.º do Compromisso". **Exemplo:** FM_4018901294.pdf

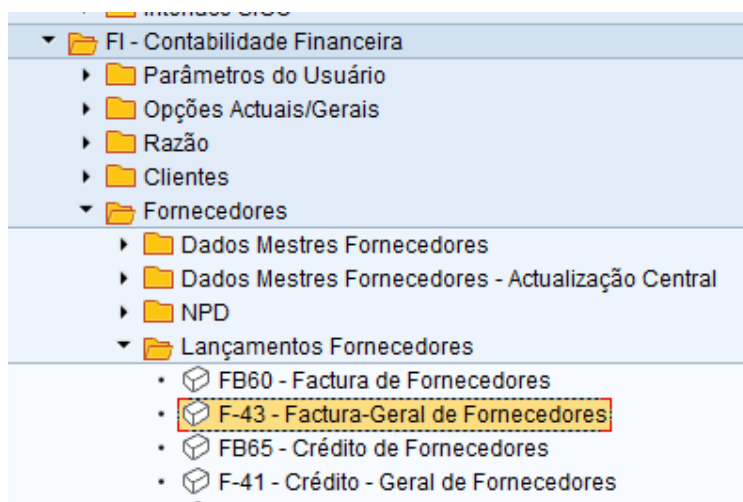

DUPLO CLIQUE

Entrar fatura do fornecedor: Dados do cabeçalho

Documento memorizado Modelo de classificação contábil Entrada rápida Lançar com modelo

Data documento	28.11.2018	Tp.doc.	KR	Empresa	4000
Data lançamento	28.11.2018	Período	11	Moeda/taxa câm.	EUR
Nº documento				Data conversão	
Referência	12345			Nº interempr.	
Txt.cab.doc.	12345				
Div.parceiro					

1º item do documento

ChvLnçt 31 Conta 200106 d.RzE TMv

Preencher os seguintes campos:

Data de documento:xx.xx.xxxx

Tp.doc: KR

Empresa: 4000

Moeda: EUR

Referência: Nº da fatura do Fornecedor

ChvLnçt:31

Conta: fornecedor da fatura

ENTER

criar Factura fornecedor: Inserir Item fornecedor

Dados adicionais Modelo de classificação contábil Entrada rápida Impos

Fornecedor: 200106 ÓPTICA JOMIL, LDA Razão: 2210000000
 Empresa: 4000 RUA ÁUREA, 249
 Exército: LISBOA

Item 1 / Fatura / 31 / Mercado Nacional C/C

Montante: 100 EUR
 Imposto:
 Calcular IVA Cód.imposto: **
 Divisão: 4202
 Cond.pgto.: 0001 Dias / %: / /
 Data base: 28.11.2018 Fixado:
 Base descon.: Mont.descon.:
 Bloq.pgto.: Fat.relacion: / /
 Ref.pgto.: FrmPgto:
 Atribuição: Receb.pagto.: 800206 CódInvest:
 Texto: Pagamento fatura fornecedor XPTO TxtsDesc.

Item seguinte do documento

ChvLnçt: 40 Conta: 6233000000 Qd.RzE: TMv: Nova empr.:

Preencher os seguintes campos:

Montante: xxx€

Colocar pisco no Calcular IVA

Calcular IVA

Cód.Imposto: xxxxx

Texto: xxxxxx

Receb.Pagto: Colocar código do Responsável do FM

NOTA: No caso de não aparecer no lançamento da fatura o campo do RECEB.PAGTO. deverá ser solicitado aos Dados Mestre que seja definido o recebedor divergente do responsável do FM para esse fornecedor, de modo a ser possível lançar a fatura. A transação a ser utilizada é a seguinte: ZREGISTO_FORNECEDOR - Pedido de Dados Mestre de Fornecedor.

ChvLnçt: 40

Conta: conta razão 3# ou 6#

criar Factura fornecedor: Inserir Item cta.do Razão

Modelo de classificação contábil

 Entrada rápida

 Impo

Conta do Razão Material de escritório
 Empresa Exército

Item 2 / Lançamento em débito / 40

Montante EUR
 Cód.imposto

Sem desconto

Divisão
 Centro custo TAtv Ordem
 Ordem cliente
 Elemento PEP DiagRede

Doc.compras
 Atribuição
 Texto

Item seguinte do documento

ChvLnçt Conta Cód.RzE TMv Nova empr.

Preencher os seguintes campos:

Montante: *
Cód.Imposto: XXXXX
Texto: XXXXXX

Clicar em Mais

Bloco de classificação contábil

Divisão
 Centro custo TAtv
 Ordem
 Centro de lucro
 Elemento PEP DiagRede
 Fundos
 Área funcional
 Item financeiro
 Cen.financeiro
 Fundos destins.
 Ordem cliente Centro
 Material Obj.bens imóv.

Preencher os seguintes campos:

Divisão: 4xxx
Fundos Destins.: colocar nº de compromisso anterior

Clicar em

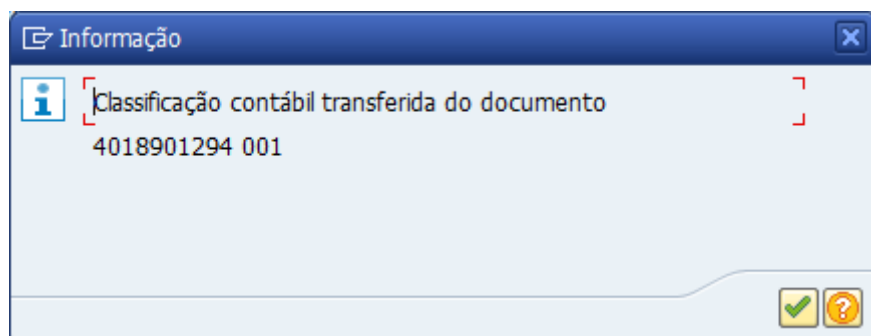

Clicar em 

Clicar em Documento e Simular

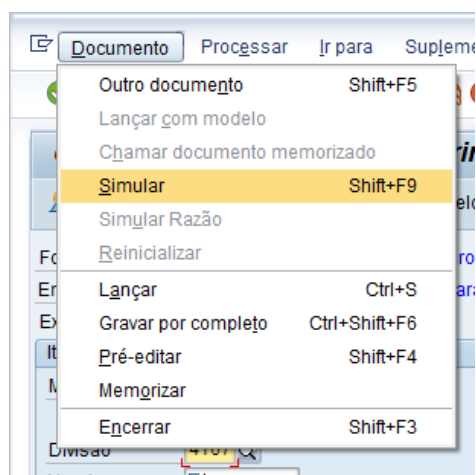

criar Fatura fornecedor: Exibir Síntese

Moeda de exibição
 Impostos
 Reinicializar

Data documento	28.11.2018	Tp.doc.	KR	Empresa	4000
Data lançamento	28.11.2018	Período	11	Moeda	EUR
Nº documento	INTERNO	Exercício	2018	Data conversão	28.11.2018
Referência	12345	Nº interempr.			
Txt.cab.doc.	12345	Div.parceiro			

Itens na moeda do doc.

CL	Div.	Conta		EUR	Montante	Montante c
001	31	4202 0000200106	ÓPTICA JOMIL, LDA		100,00-	
002	40	4202 6233000000	Material de escritó		100,00	

D 100,00 C 100,00 0,00 * 2 Itens

Verificar se todos os lançamentos estão corretamente efetuados e GRAVAR
O sistema devolve a seguinte mensagem

Documento 2120004096 registrado na empresa 4000

NOTA: Esta fatura (212xxxxx) irá ser processada no ciclo normal da despesa entrando em PLC. Após o PLC ser aprovado será efetuada a respetiva PAP.

(3) Elaboração da PAP

Aplicável apenas a U/E/O excluídas do processo de desagregação do fluxo logístico do financeiro.

(a) Criação: Transação ZFM_12FIBI05

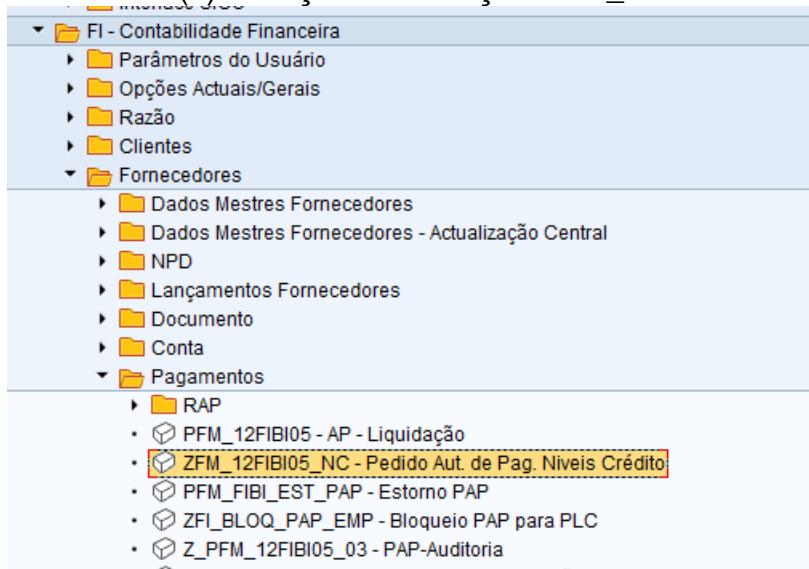

DUPLO CLIQUE

Proposta de Autorização de Pagamento

Empresa: 4000
Exercício: 2018

Criar/Adicionar Proposta

Data de lançamento: 28.11.2018
Data do próximo pagamento: 29.11.2018
Pagamento por Tesouraria:
Pagamento por Transferência:
Banco pagador: I400F I400F

Proposta de Pagamento: []

Nº documento	2120004096	até	[]	[]
Tipo de documento	[]	até	[]	[]
Data do documento	[]	até	[]	[]
Data de lançamento	[]	até	[]	[]
Data de entrada	[]	até	[]	[]
Bloqueio pgto.	[]	até	[]	[]
FrmPgto	[]	até	[]	[]
Condições pgto.	[]	até	[]	[]
Centro financeiro	[]	até	[]	[]
Divisão	[]	até	[]	[]
<input checked="" type="checkbox"/> Fornecedor	[]	até	[]	[]
<input checked="" type="checkbox"/> Cliente	[]	até	[]	[]

Alterar/Elim./Impr. Proposta

Proposta de Pagamento: []

Preencher os seguintes campos:

Data de lançamento: XX.XX.XXXX

Data do próximo pagamento: data do dia a seguir





Colocar o pisco no pagamento por transferência

Banco pagador: I400F

Nº de documento: colocar nº de fatura paga por FM, juntamente com todas as outras faturas da despesa que entraram no PLC.

Clicar em 

Proposta de Autorização de Pagamento

Leg. |  |  |  |  | Adicionar

Empresa xército Estado da PAP
 Nº Proposta Data Lançamento

Nome	Centro Fin.	Di...	Tp...	Data Doc.	Data Ve...	Montante Bruto	Deduções	Montante Líq...
0000200106 ÓPTICA JOMIL, LDA								
• 2120004096 <input checked="" type="checkbox"/>	4202.0224	4202	KR	28.11.2018	28.11.2018	100,00	0,00	100,00
• Sub-Total						100,00	0,00	100,00
• TOTAL						100,00	0,00	100,00

Clicar em  Adicionar

O sistema gera o nº da PAP Autorização de pagamento 0200000707 criada.

(b) Solicitação de Aprovação: Transação PFM_12FIBI05

- FI - Contabilidade Financeira
 - ▶ Parâmetros do Usuário
 - ▶ Opções Actuais/Generais
 - ▶ Razão
 - ▶ Clientes
 - ▶ Fornecedores
 - ▶ Dados Mestres Fornecedores
 - ▶ Dados Mestres Fornecedores - Actualização Central
 - ▶ NPD
 - ▶ Lançamentos Fornecedores
 - ▶ Documento
 - ▶ Conta
 - ▶ Pagamentos
 - ▶ RAP
 - PFM_12FIBI05 - AP - Liquidação
 - **ZFM_12FIBI05_NC - Pedido Aut. de Pag. Níveis Crédito**
 - PFM_FIBI_EST_PAP - Estorno PAP
 - ZFI_BLOQ_PAP_EMP - Bloqueio PAP para PLC
 - Z_PFM_12FIBI05_03 - PAP-Auditoria

DUPLO CLIQUE

Proposta de Autorização de Pagamento

Empresa: 4000
Exercício: 2018

Criar/Adicionar Proposta

Data de lançamento:
Data do próximo pagamento:
Proposta de Pagamento:

Pagamento por Tesouraria:
Pagamento por Transferência:
Banco pagador: I400F I400F

Nº documento: até:
Tipo de documento: até:
Data do documento: até:
Data de lançamento: até:
Data de entrada: até:
Bloqueio pgto.: até:
FrmPgto: até:
Condições pgto.: até:
Centro financeiro: até:
Divisão: até:
 Fornecedor: até:
 Cliente: até:

Alterar/Elim./Impr. Proposta

Proposta de Pagamento: 200000707

Preencher com os seguintes campos:

Empresa: 4000

Exercício: XXXX

Pisco em Alterar/Elim/Imp. Proposta

Proposta de Pagamento: Número da PAP gerado anteriormente

Executar 

Proposta de Autorização de Pagamento

Leg. | Eliminar | Pré-vis. | Imp.AP | Documentos | Detalhe | Solicit.

Empresa: 4000 | Exercício:
Nº Proposta: 200000707 | Estado da PAP: Preparação
Data Lançamento: 28.11.2018

Nome	Centro Fin.	Di...	Tp....	Data Doc.	Data Ve...	Montante Bruto	Deduções	Montante Líq...
0000200106 ÓPTICA JOMIL, LDA								
• 2120004096 <input type="checkbox"/>	4202.0224	4202	KR	28.11.2018	28.11.2018	100,00	0,00	100,00
• Sub-Total						100,00	0,00	100,00
• TOTAL						100,00	0,00	100,00

Clicar em 

Após ter a PAP em solicitação enviar um email para a dfin.rgfctesouraria@mail.exercito.pt segundo o seguinte email modelo:

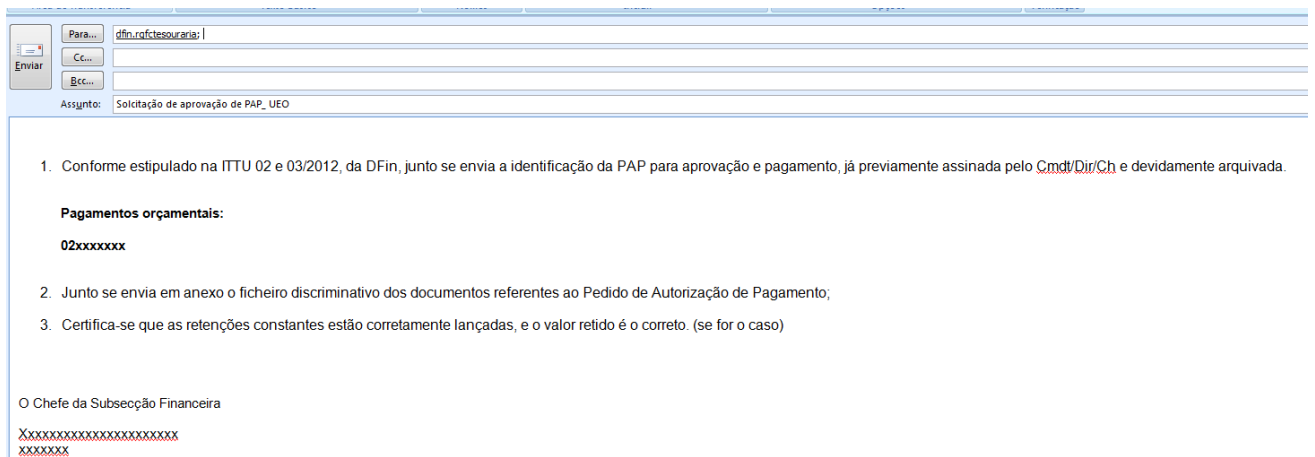

A seguir à DFin efetuar o pagamento da PAP o montante das faturas pagas por FM irá ser creditado na conta bancária da U/E/O.

(4) Recebimento do reembolso na conta Homebanking da UEO
(a) Fatura a cliente Extraorçamental: Transação FB01

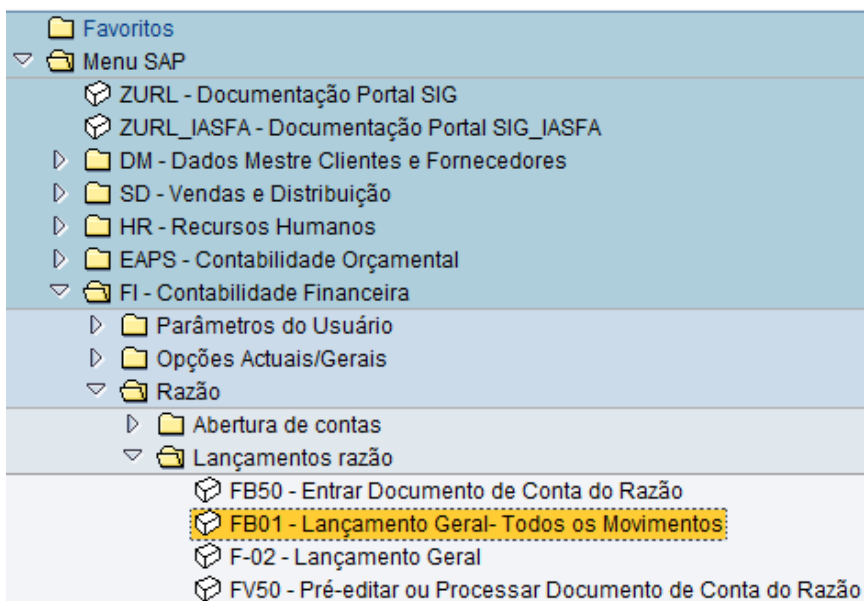

DUPLO CLIQUE

Lançar documento: Dados do cabeçalho

Documento memorizado Modelo de classificação contábil Entrada rápida Lançar com modelo

Data documento	28.11.2018	Tp.doc.	80	Empresa	4000
Data lançamento	28.11.2018	Período	11	Moeda/taxa câm.	EUR
Nº documento				Data conversão	
Referência	TR BV DFIN			Nº interempr.	
Txt.cab.doc.	Recebimento BV FM				
Div.parceiro					

1º item do documento

ChvLnçt 01 Conta 4625 Cód.RzE TMv

Preencher os seguintes campos:

Data documento: Data do depósito pela DFin

Tp.doc.: 80 (Entrada OT's)

Moeda taxa/câm: EUR

Referência: TR BV DFIN

Tx.cab.doc.: Recebimento BV_FM

ChavLnçt.: 01

Conta: 4625 – DFin-BALCÃO VIRTUAL (Cliente interno criado para o efeito)

ENTER:

criar Entrada OT's: Inserir Item do cliente

Dados adicionais Modelo de classificação contábil Entrada rápida Impo

Cliente 4625 DFIN - BALCÃO VIRTUAL Razão 2111010001

Empresa 4000 R RODRIGO DA FONSECA, 180

Exército LISBOA

Item 1 / Fatura / 01

Montante 100 EUR

Imposto

Calcular IVA Cód.imposto **

Nº contrato / Tp.movim.

Divisão 4202

Cond.pgto. 0001 Dias / % / /

Data base 25.07.2019 Mont.descon.

Base descon. Fat.relacion / /

Bloq.pgto. FrmPgto

Ref.pgto.

Atribuição

Texto Recebimento BV FM TxtsDesc.

Item seguinte do documento

ChvLnçt 50 Conta 2789291300 Cód.RzE TMv Nova empr.

Preencher os seguintes campos:

Montante: valor do FM

Divisão: 4xxx

Texto: Recebimento BV do FM

ChvLnçt.: 50

Conta: 2789291300

ENTER

Preencher os seguintes campos:

Montante: *

Texto: Recebimento BV FM

Clicar em  Mais

Preencher os seguintes campos:

Divisão: 4xxx

Centro Financeiro: 4xxx.xx24

Item Financeiro: R.17.02.04.11.02

Visto  e Simular

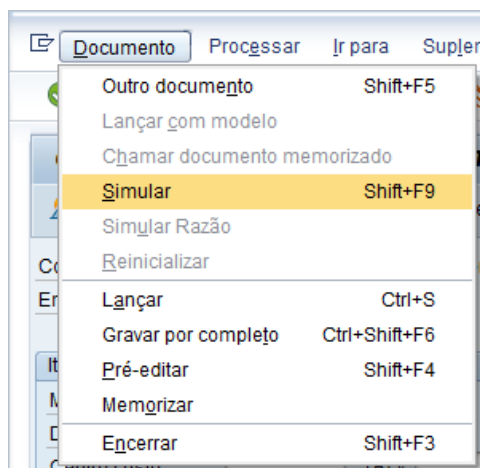

criar Entrada OT's: Exibir Síntese

Moeda de exibição | Impostos | Reinicializar

Data documento: 25.07.2019 | Tp.doc.: 80 | Empresa: 4000
 Data lançamento: 25.07.2019 | Período: 7 | Moeda: EUR
 Nº documento: INTERNO | Exercício: 2019 | Data conversão: 25.07.2019
 Referência: TR BV DFIN | Nº interempr.:
 Txt.cab.doc.: | Div.parceiro:

Itens na moeda do doc.

CL	Div.	Conta	EUR	Montante	Montante de
001	01	4202 0000004625 DFIN - BALCÃO VIRTU		100,00	**
002	50	4202 2789291300 Ocred . Mov FM		100,00-	

D 100,00 C 100,00 0,00 * 2 Itens

Outro item do documento

ChvLnçt | Conta | Cód.RzE | TMv | Nova empr.

Gravar 

O sistema gera o número de documento 180#.

Documento 1800006713 registrado na empresa 4000

(b) Recebimento na conta IGCP: Transação F-28

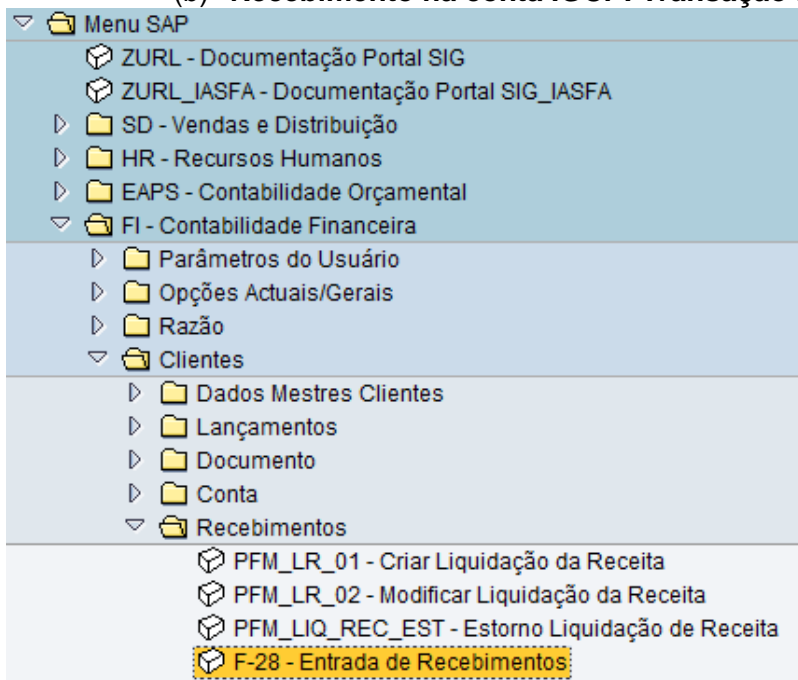

DUPLO CLIQUE

Lançar entrada de pagamentos: Dados do cabeçalho

Processar PA

Data documento	28.11.2018	Tp.doc.	DW	Empresa	4000
Data lançamento	28.11.2018	Período	11	Moeda/taxa câm.	EUR
Nº documento				Data conversão	
Referência	TR			Nº interempr.	
Txt.cab.doc.	Recebimento BV FM			Div.parceiro	
Txt.compens.	Recebimento BV FM				

Dados bancários

Conta	1210040311	Divisão	
Montante	100	Montante em MI	
Despesas		Despesas MI	
Data efetiva	28.11.2018	Centro de lucro	
Texto	Recebimento BV FM	Atribuição	

Seleção das partidas em aberto	Outra seleção
Conta: 4625	<input type="radio"/> nenhum
Tipo de conta: D <input type="checkbox"/> Outras contas	<input type="radio"/> Texto
Código RzE: <input type="checkbox"/> PA normais	<input type="radio"/> Montante
NºAvisPgto: <input type="checkbox"/> Distribuir por idade	<input type="radio"/> Nº documento
<input type="checkbox"/> Pesquisa automática	<input type="radio"/> Data de lançamento
	<input type="radio"/> outra

Preencher os seguintes campos:

Data de documento: Data depósito Balcão Virtual

Tp.Doc.: DW

Empresa: 4000

Moeda taxa/câm: EUR

Referência: TR

Txt.cab.doc: Recebimento BV FM

Dados Bancários

Conta: 121004xxxx (Conta IGCP da U/E/O)

Montante: valor depositado
Texto: Recebimento BV
Conta: 4625 (DFin-Balcão Virtual)
Tipo de Conta: D
Pisco em PA normais

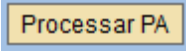
Clicar em 

Distribuir diferença Dar baixa à difer. Opção de processamento Vencimto.do desconto

Padrão PgtoParcial Part.res. Imp.ret.fonte

Partidas p/conta 4625 DFIN - BALCÃO VIRTUAL

Nº docum...	T.	Texto	Data do d...	C..	Div...	Dia...	EUR Bruto
1800006713	80	recebimento BV FM	28.11.2018	01	4202	0	100,00

Mont. Bruto<... Moeda Partidas Partida Des... Des...

Status de processamento

Nº partidas	20	Montante entrado	100,00
Exib.a partir item	20	Atribuído	100,00
Motivo de diferença		Lançtos.de diferença	
Exibição na moeda de compensaç		Não atribuído	0,00

SIMULAR 

Lançar entrada de pagamentos Exibir Síntese

 Moeda de exibição
  Impostos
  Reinicializar

Data documento: 28.11.2018 Tp.doc.: DW Empresa: 4000
 Data lançamento: 28.11.2018 Período: 11 Moeda: EUR
 Nº documento: INTERNO Exercício: 2018 Data conversão: 28.11.2018
 Referência: TR Nº interempr.:
 Txt.cab.doc.: Recebimento BV FM Div.parceiro:

Itens na moeda do doc.

CL	Div.	Conta	EUR	Montante	Montante d
001	40	4202 1210040311	MOV-IGCP-UA	Cmd Pes	100,00
002	15	4202 0000004625	DFIN -	BALCÃO VIRTU	100,00-

D 100,00 C 100,00 0,00 * 2 Itens

Gravar 

O sistema identifica o número de documento 247# gerado.

Documento 2470005778 registrado na empresa 4000

(5) Compensação da conta 2789291300:Transação F-03

No final do processo de reconstituição, é necessário efetuar a compensação da conta **2789291300** compensando os seguintes documentos extraorçamentais (1800000xxx – Cliente, 18300000xxx – Fornecedor):

- Diversas Faturas a cliente criadas aquando dos recebimentos do reembolso na conta Homebanking da UEO das faturas pagas por FM (quer por transferência, cash advance ou pagamento de serviços/TPA);
- Faturas a Cliente criadas aquando dos levantamentos de dinheiro em ATM;
- Fatura a fornecedor criadas aquando do pagamento extraorçamental em numerário;

- Fatura a fornecedor criadas aquando do débito direto do IGCP.

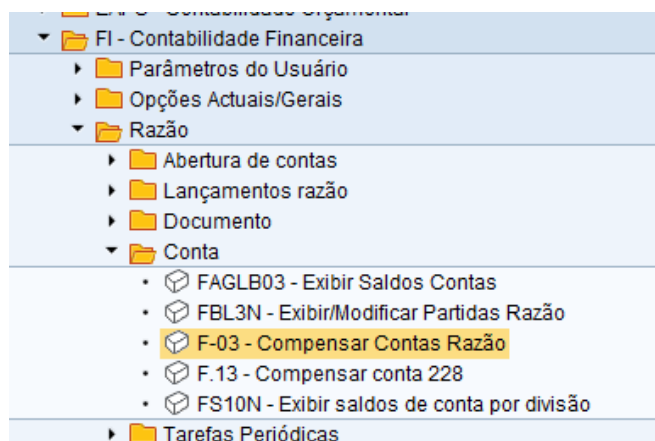

DUPLO CLIQUE

Compensar conta do Razão: Dados do cabeçalho

Processar PA

Conta: 2789291300 Data compensação: 25.07.2019 Período: 7

Empresa: 4000 Moeda: EUR

Seleção das partidas em aberto

PA normais

Outras restrições

nenhum

Texto

Montante

Nº documento

Data de lançamento

Área de advertência

Referência

Preencher os seguintes campos:

Conta: 2789291300

Colocar o pisco em: Nº de documento

Clicar em

Compensar conta do Razão Entrar condições de seleção

Outra seleção... Outra conta Processar PA

Parâmetros definidos

Empresa 4000
 Conta 2789291300
 Tipo de conta S
 Cód.Razão Especial PA normais

Nº documento

de	até	Cadeia	Valor inicial
1800006712	<input type="text"/>	<input type="checkbox"/>	<input type="checkbox"/>
1830009220	<input type="text"/>	<input type="checkbox"/>	<input type="checkbox"/>

Introduzir os 180# e 183# mencionados anteriormente.

Clicar em: **Processar PA**

Documento Processar Ir para Configurações Ambiente(U) Sistem

Compensar conta do Razão Processar partidas em ab

Distribuir diferença Dar baixa à difer. Opção de processamento

Padrão PgtoParcial Part.res. Imp.ret.fonte

Partidas p/conta 2789290300 O Credores - Mov. Fundo Maneio

Atribuição	Nº docum...	T..	C..	Data de...	Data do...	EUR Bruto
20181128	1800006712	80	50	28.11.2...	28.11.2...	30,00-
20181128	1830009220	83	40	28.11.2...	28.11.2...	30,00

Guardar . 

O sistema identifica o número de documento 198#.

Documento 1980000898 registrado na empresa 4000

D. LIQUIDAÇÃO DO FUNDO DE MANEIO

- (1) A entrega efetiva dos valores do FM à Fazenda Nacional, será efetuada e registrada centralmente pela DFin, utilizando para o efeito a conta de homebanking de Reposições do Exército. A conta das reposições encontra-se sediada no IGCP e tem o NIB: **0781 0112 01120012108 97** para onde as transferências da liquidação do FM devem ser efetuadas.

- (2) Apesar da DFin ser a única entidade que movimenta a conta de reposições identificada no ponto anterior, o saldo contabilístico em SIG é repartido por todas as U/E/O que para ele contribuem.
- (3) O processo de liquidação do FM realiza-se de acordo com os procedimentos previstos na Instrução Técnica n.º 05/2019, o que de forma resumida corresponde ao seguinte:
 - (a) Transferência do montante a liquidar do FM para a conta das reposições;
 - (b) Envio de email para a DFin (dfin.pcontas@mail.exercito.pt) contendo quadro de informação do procedimento.

Divisão	Conta Razão	Centro de custo	Centro Financeiro	Item Financeiro	Fundos	Compromisso	Item	Nº da fatura	Fornecedor	Nº de autoriz. pag.	Valor
4xxx	2789xxxxxx xx	4xxxxxxxxx	4xxx.xxxx	D.xx.xx.xx.xx	xx.xxx.xxx	4xxxxxxxxx	x	140xxxxxxxx	8xxxxx	216xxxxxxxx	xx,xx

- (c) Realização dos registos extraorçamentais da transferência do FM para a DFin. Criação do documento 183* lançado ao fornecedor **FI419907** na conta de passagem **2789291300**.
- (d) Realização da compensação da conta **2789291300** com os seguintes documentos:
 - 1 Fatura a cliente extraorçamental criada aquando do recebimento do FM na conta do IGCP da U/E/O (Exemplo:1800000xxx);
 - 2 Fatura a fornecedor extraorçamental criada aquando da transferência do FM para a DFin (Exemplo:1830000xxx);
- (4) É responsabilidade da DFin, proceder à entrega dos montantes do FM à Fazenda Nacional.

E. ARQUIVO DOCUMENTAL DO FUNDO DE MANEIO E PRESTAÇÃO DE CONTAS

Mapa de Fundo de Maneio por Dotação Orçamental

```

    Fornecedores
    ├── Dados Mestres Fornecedores
    ├── Dados Mestres Fornecedores - Actualização Central
    ├── NPD
    ├── Lançamentos Fornecedores
    ├── Documento
    ├── Conta
    ├── Pagamentos
    ├── Tarefas Periódicas
    ├── Imposto retido na fonte (IRF)
    ├── Correspondência
    └── Sistemas de informação de Fornecedores
        ├── S_ALR_87012082 - Saldos de Fornecedores em Moeda Interna
        ├── S_ALR_87012093 - Volume de Negócios dos Fornecedores
        ├── S_ALR_87012080 - Movimentação Período - Volume de Vendas Especiais
        ├── S_ALR_87012081 - Movimentação Período - Volume de Vendas
        ├── S_ALR_87012103 - Lista Partidas Individuais Fornecedores
        ├── S_ALR_87012083 - Lista de Fornecedores de PA p/Impressão
        ├── S_ALR_87012084 - PA - Previsão de Vencimentos Fornecedores
        ├── S_ALR_87012085 - Histórico de Pagamento aos Fornecedores
        ├── S_ALR_87012104 - Lista de Fornecedores de Partidas Compensadas p/Impressão
        ├── S_ALR_87012086 - Lista de Fornecedores
        ├── S_ALR_87012087 - Lista de Endereços
        └── ZFUNDO_MANEIO - Mapa de Fundo Maneio
    
```

DUPLO CLIQUE

Fundo de Maneio por Dotação Orçamental

Parâmetros de Selecção

Empresa	4000		
Ano	2018		
Período de Gerência	28.11.2018	até	31.12.2018
Nº Processo de Despesa	9401800052		

Preencher os seguintes campos:

Ano: _2xxx

Período de Gerência: data de gerência do FM

Nº de Processo de Despesa: _NPD criado aquando da constituição do FM

Executar 

Imprimir.



Ministério da Defesa Nacional

EXÉRCITO

Mapa de Fundo Maneio por Dotação Orçamental

Nº NPD: 9401800052

Gerência: de 28.11.2018 a 31.12.2018

Finalidade do FM: CONSTITUIÇÃO FM DA UEO

Responsável FM: JOSÉ ALVES DOS SANTOS

Entidade Autorizadora: DIREÇÃO FINANÇAS

Data const. FM: 28.11.2018

Período de Validade: 28.11.2018 a 31.12.2018

Valor: 1.000

NºMax.de Reconstituições: 012

Constituição

Dotação Orçamental:

Class. Económica	Centro Financeiro	Fundo	Area Funcional	Valor
D.02.02.13	4202.0224	10.1110008	123	100,00
D.02.02.10	4202.0224	10.1110008	123	200,00
D.02.01.08.A0.00	4202.0224	10.1110008	123	700,00
Total:				1.000,00

Classificações Orçamentais de utilização:

Class. Económica	Centro Financeiro	Fundo	Area Funcional
D.02.01.21	4202.0224	10.1110008	123
D.02.01.19	4202.0224	10.1110008	123
D.02.01.05	4202.0224	10.1110008	123

Este mapa faz parte integrante da conta de gerência da U/E/O.

4. INSTRUÇÕES DE COORDENAÇÃO

A presente instrução Técnica não dispensa a leitura dos seguintes documentos relacionados direta ou indiretamente com o processo de FM:

Instrução Técnica n.º 02/2019 – Despesas Orçamentais;

Instrução Técnica n.º 05/2019 – Reposições (Não) Abatidas aos Pagamentos;

Documentação técnica da DSSI/SGMDN disponível na intranet da Defesa.

ANEXOS:

A- Fluxos Contabilísticos do processo do FM

B- Fluxo da utilização do cartão de crédito

O DIRETOR DE FINANÇAS

MAJOR-GENERAL

ANEXOS

ANEXO A – FLUXOS CONTABILÍSTICOS DO PROCESSO DO FM

(1) Constituição FM:

1 - CABIMENTO E COMPROMISSO DE FUNDO DE MANEIO

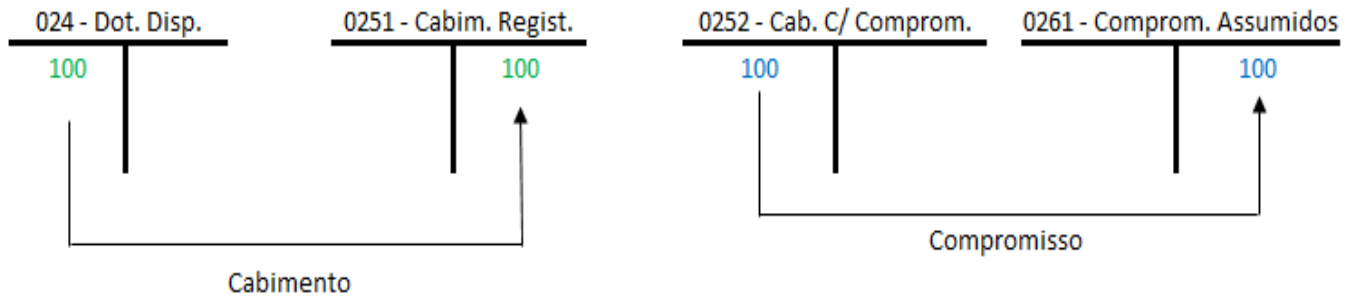

2 - PELA FATURA DE FUNDO DE MANEIO

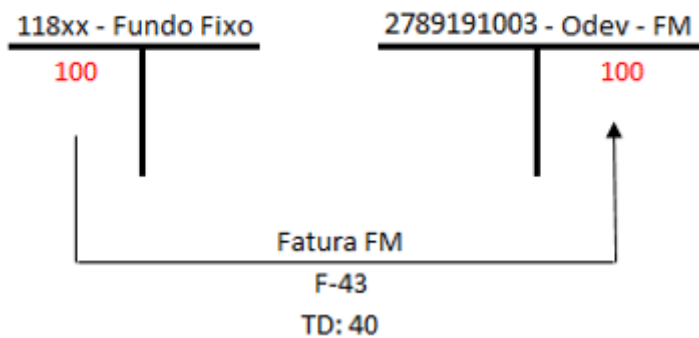

3- PLC, PAP E PAGAMENTO

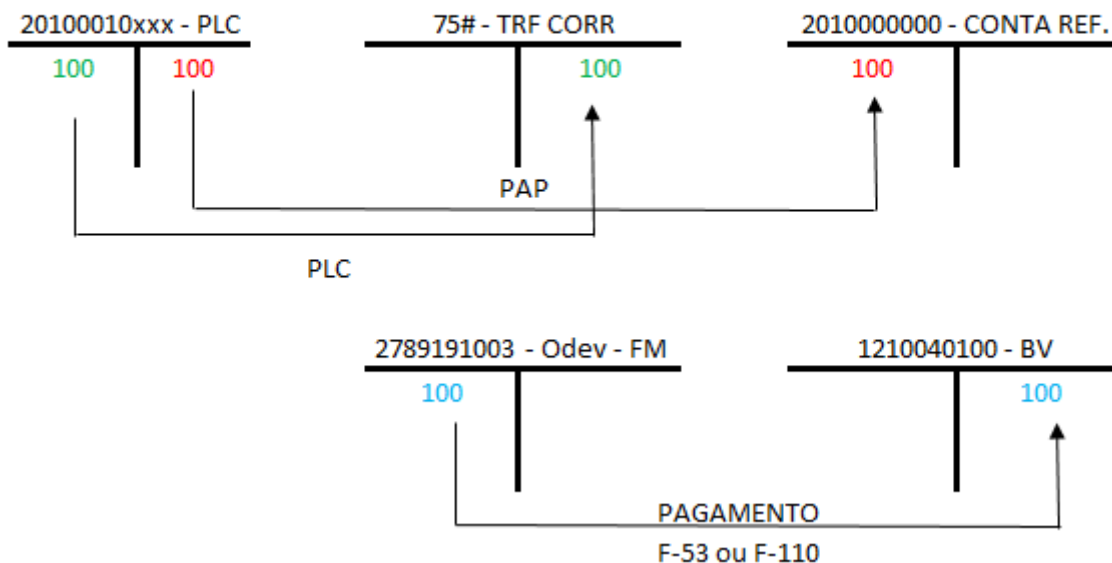

(2) Reconstituição do FM

1 - CABIMENTO E COMPROMISSO DE FUNDO DE MANEIO

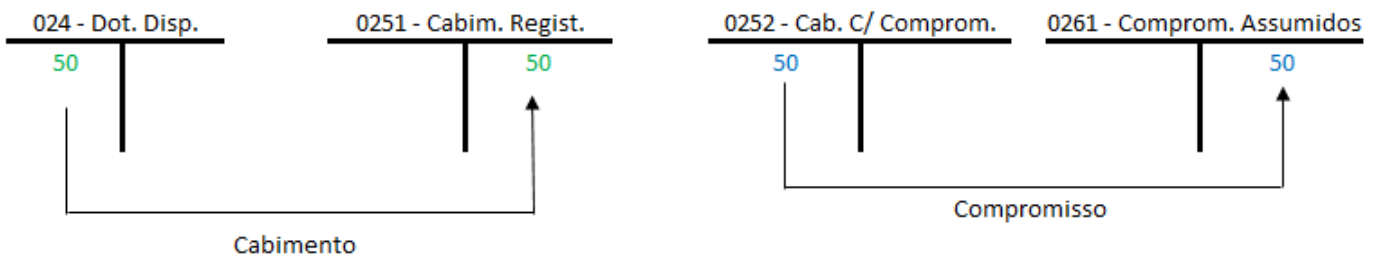

2 - REGISTO DE FATURAS (C/ IVA suportado)

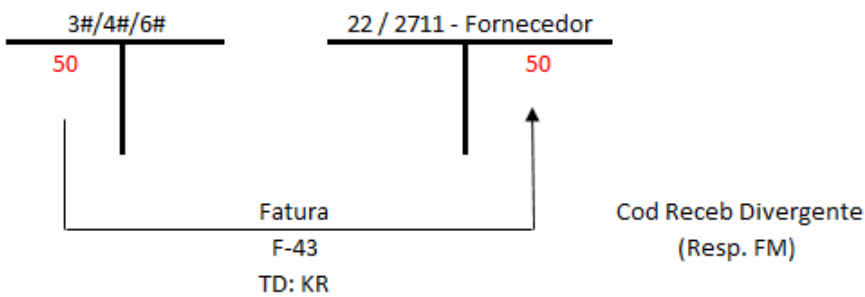

3- PLC, PAP E PAGAMENTO

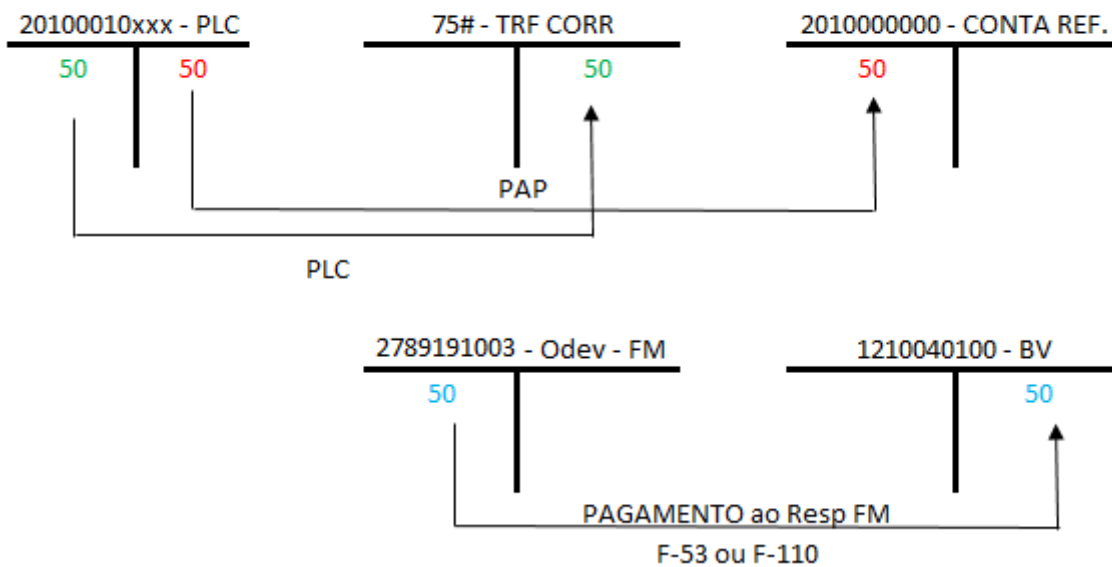

(3) Liquidação do FM

1 - PELO REGISTO DAS "NOTAS DE CRÉDITO" DE FUNDO MANEIO

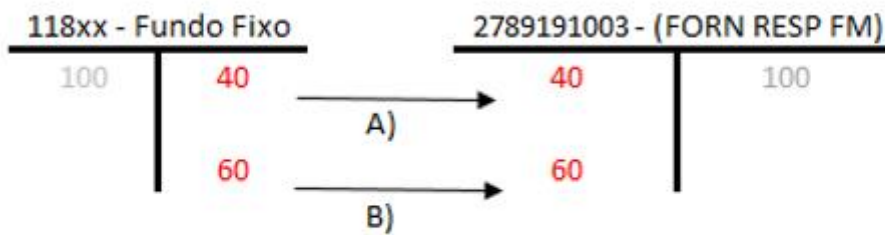

- A) - Pelo valor do FM a repor em dinheiro
- B) - Pelo valor dos últimos documentos pagos por FM

2 - RECEBIMENTO EXTRA-ORÇAMENTAL E ENTREGA AO TESOURO DO FUNDO MANEIO (da parte em dinheiro)

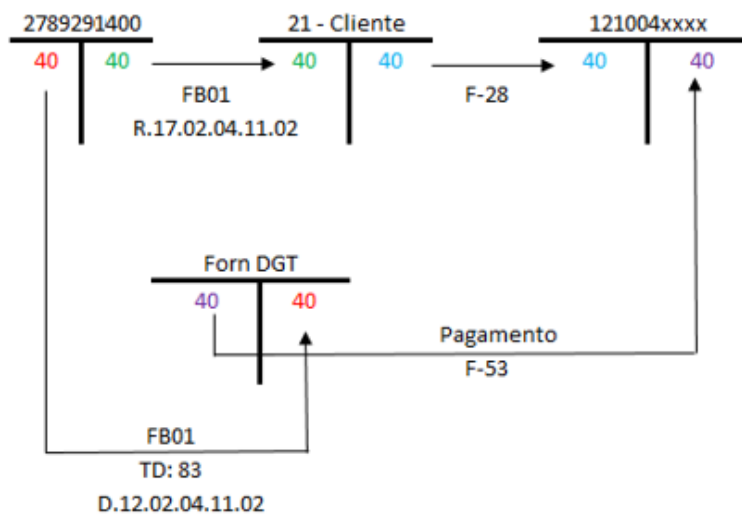

3 - INCLUSÃO DA N. CRÉDITO RAP EM PLC (Ex. Valor Bruto PLC = 500, NC RAP = 40)

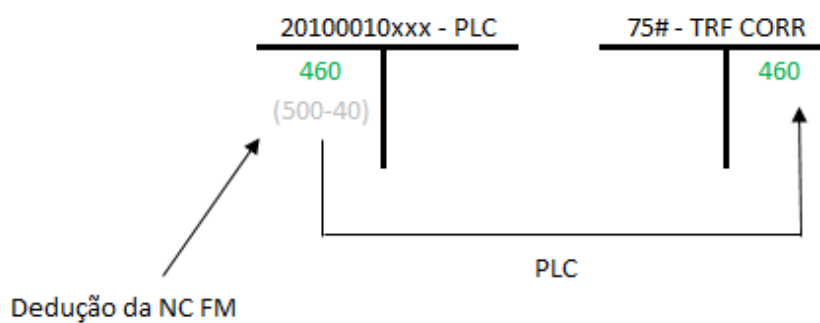

4 - PAP DA N. CRÉDITO RAP E REGULARIZAÇÃO DA CONTA 2010000000

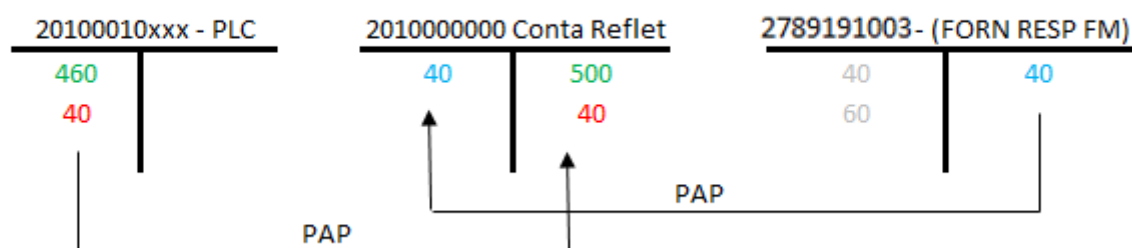

5 - REDUÇÃO PAGAMENTO, OBRIGAÇÃO, COMPROMISSO E CABIMENTO - N. Crédito RAP

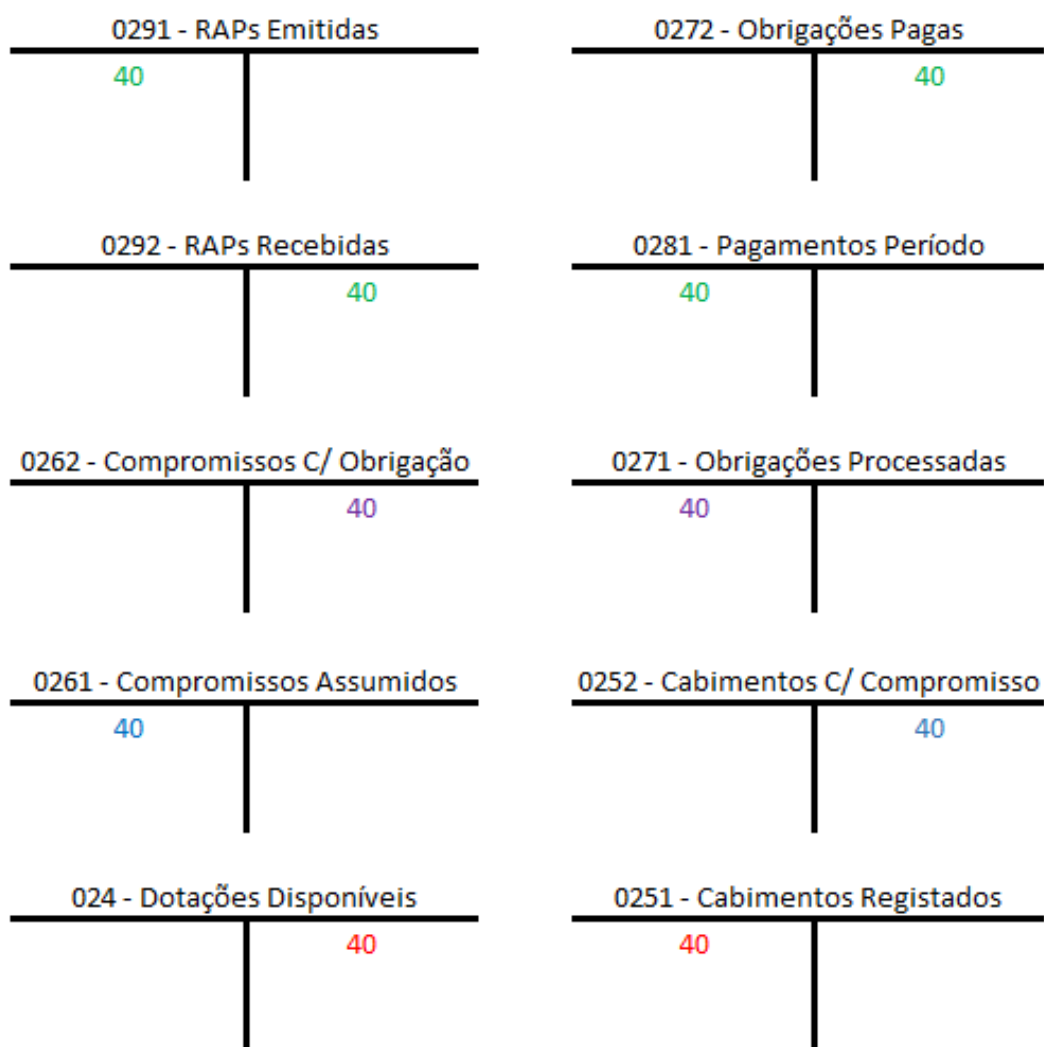

6 - REDUÇÃO CABIMENTO E COMPROMISSO - N. Crédito Documentos

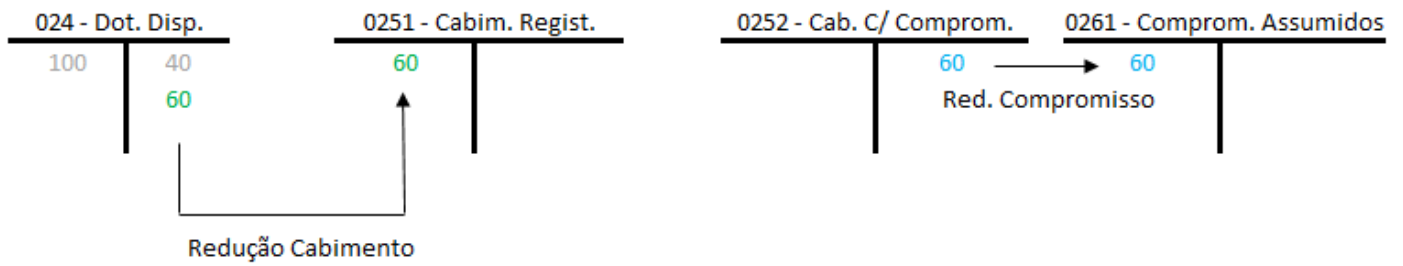

7 - PROCESSAMENTO DOS ÚLTIMOS DOCUMENTOS PAGOS POR FUNDO MANEIO

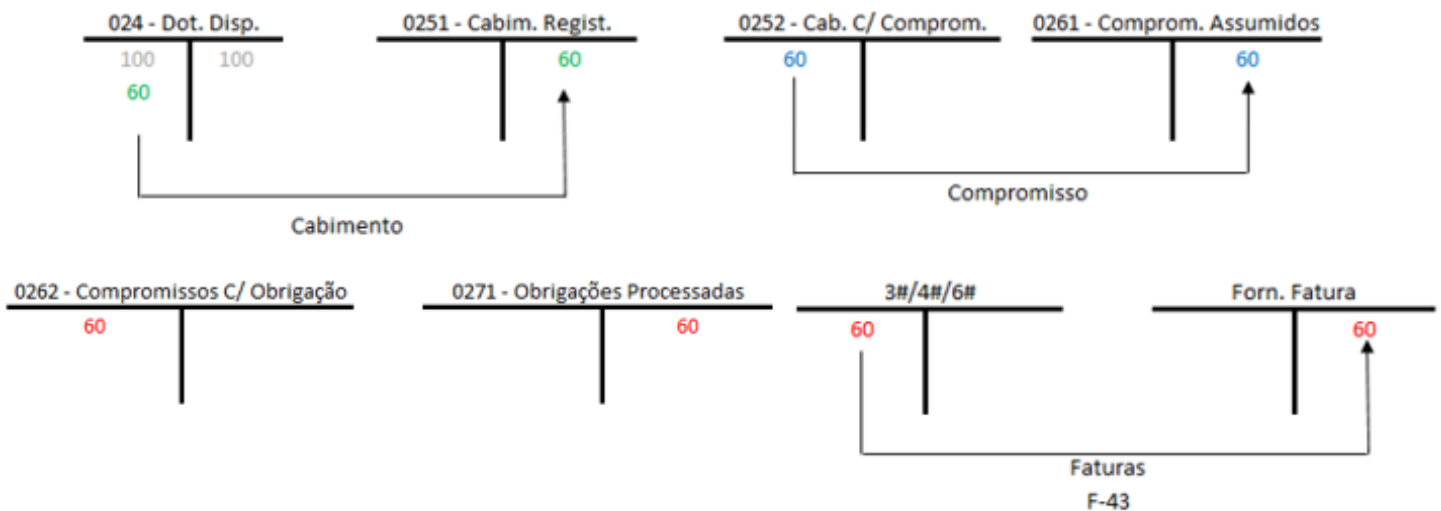

8 - PAP DAS FATURAS E NC DOS DOCUMENTOS

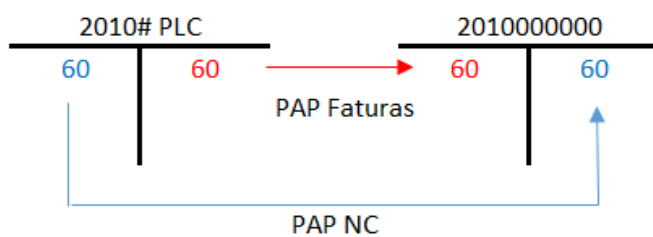

9 - REGULARIZAÇÃO DA DESPESA

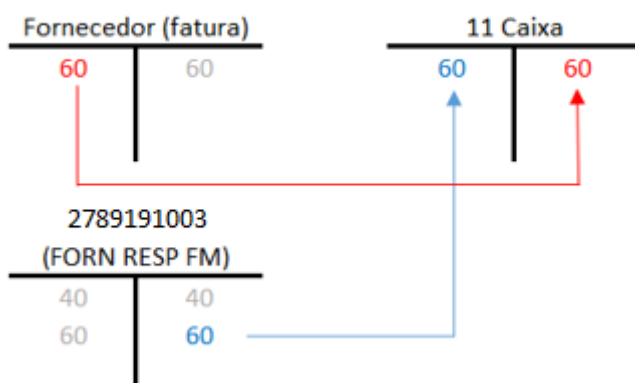

ANEXO B - FLUXO DA UTILIZAÇÃO DO CARTÃO DE CRÉDITO

Atualmente, as datas em vigor para o cartão de crédito são as seguintes:

- O extrato mensal do cartão IGCP “*Charg Card*” é emitido ao dia 02 de cada mês;
- O pagamento do extrato mensal do cartão ocorre no dia 22 do mesmo mês através de débito direto;

Exemplo: A UEO efetuou pagamentos através de cartão de crédito entre 02 de junho de 2016 e 02 de julho no valor de 100€. Estas faturas poderão ser processadas no PLC de julho de 2016 de modo a reconstituir o FM e o IGCP procederá ao débito da conta da UEO no valor de 100€ no dia 22 de julho de 2016.

